

**kela**

Feel at home.

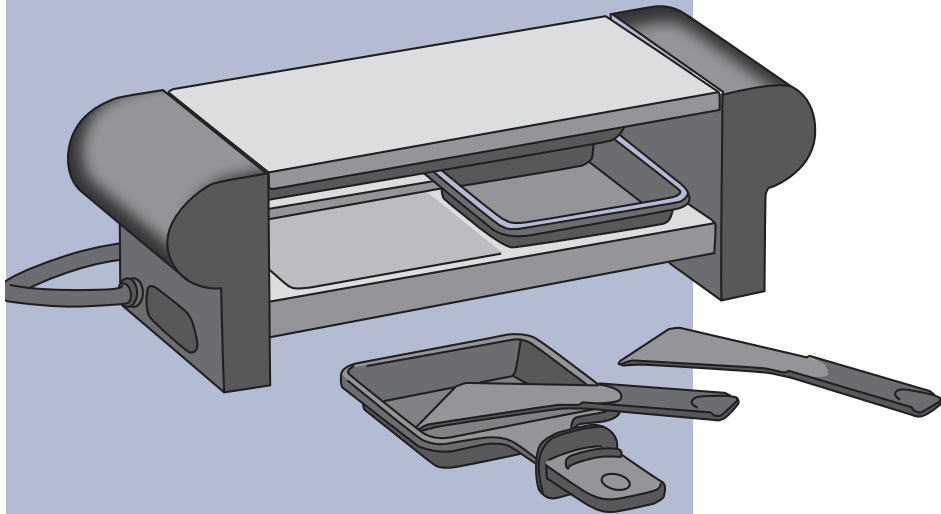

## **Splügen**

Raclette/Heißer Stein  
Raclette/Hot stone  
Raclette/Plaque de pierre chaude

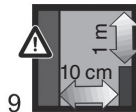
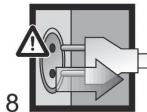
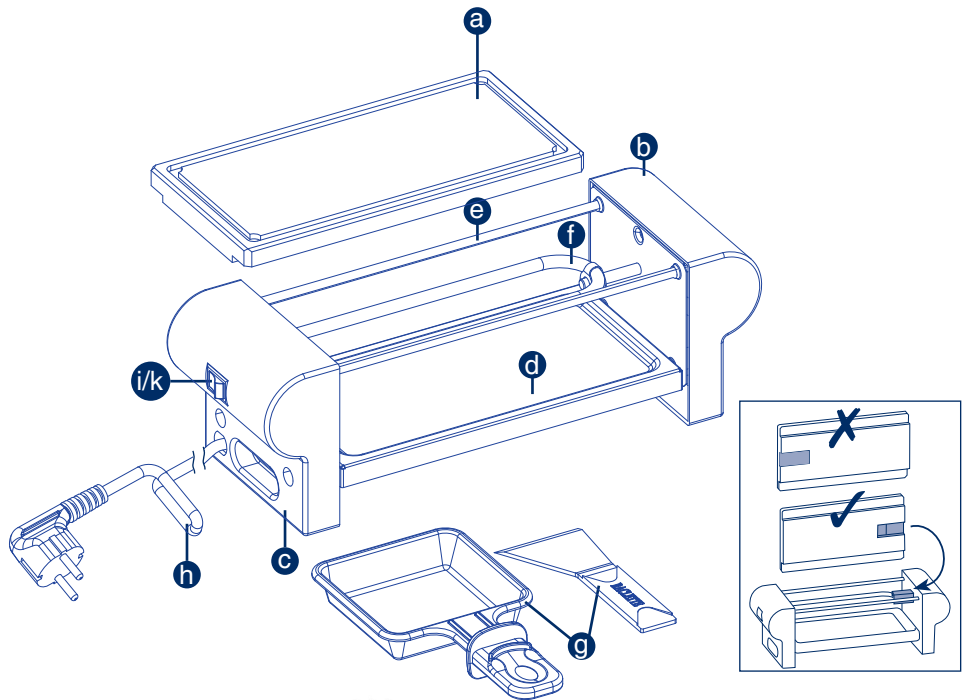

# D

## PFLEGE- & SICHERHEITSHINWEISE

*Sehr geehrter kela-Kunde,*

*wir gratulieren Ihnen zum Kauf Ihres langlebigen Qualitätsproduktes aus dem Hause kela. Um damit viele Jahre Freude zu haben, lesen Sie bitte die folgenden Produktinformationen, Hinweise zu Gebrauch und Pflege sowie die Sicherheitsempfehlungen.*

Feinste Raclette- und Grillgerichte mit Fleisch, Wurst und Fisch lassen sich damit einfach und schnell zubereiten.

Dieses Gerät kann von Kindern ab einem Alter von acht (8) Jahren und von Personen mit eingeschränkten physischen, sensorischen oder geistigen Fähigkeiten oder einem Mangel an Erfahrung und/oder Wissen verwendet werden, wenn sie beaufsichtigt werden oder bezüglich des sicheren Gebrauchs des Geräts unterwiesen wurden und die daraus resultierenden Gefahren verstanden haben. Kinder dürfen nicht mit dem Gerät spielen. Reinigung und Benutzerwartungen dürfen nicht durch Kinder ohne Beaufsichtigung durchgeführt werden.

Bitte lesen Sie in Ihrem eignen Interesse unbedingt die Betriebsanleitung vor dem ersten Gebrauch und beachten Sie alle folgenden Gefahren- und Sicherheitshinweise. So helfen Sie Unfälle und tech-

nische Störungen zu vermeiden. Bewahren Sie die Unterlagen sorgfältig in der Nähe des Gerätes auf. Stellen Sie sicher, dass diese, bei Weitergabe an andere Personen, mit ausgehändigt werden.

## GEFAHREN- U. SICHERHEITSTECHNISCHE HINWEISE

In der Umschlagseite finden Sie die entsprechenden Abbildungen zum Text. Die nummerierten Warnbilder auf der Umschlagseite zeigen Ihnen Hinweise, die für Ihre Sicherheit wichtig sind.

- 1 Keine Inbetriebnahme des Gerätes, wenn das Netzkabel sichtbare Schäden aufweist.
- 2 Das Elektrogerät nicht auf wärmeempfindliche, heiße oder brennbare Flächen stellen.
- 3 Das Elektrogerät nicht unter fließendes Wasser halten oder ins Wasser tauchen.
- 4 Keine spitzen und scharfen Gegenstände verwenden oder auf der Oberfläche schneiden.
- 5 Netzkabel nicht einklemmen.
- 6 Defektes oder beschädigtes Gerät nicht benutzen oder selbst reparieren. Reparatur nur durch qualifiziertes Fachpersonal.
- 7 Anschluss des Elektrogerätes nur an eine vorschriftsmäßig installierte Steckdose, deren Netzspannung mit den technischen Daten des Gerätes übereinstimmt.
- 8 Netzstecker aus der Steckdose ziehen.
- 9 Sicherheitsabstände zur ausreichenden Belüftung des

Gerätes einhalten und auf hitzebeständige Unterlage achten.

10 Gerät nicht bedecken.

## SICHERHEITSVORSCHRIFTEN

Bringen Sie die stromführenden Teile niemals mit Wasser in Kontakt. Das Gerät darf erst an das Netz angeschlossen werden, wenn die Granitplatte (a) sicher auf den Haltern (e) aufliegt.

## GEBRAUCH

Dieses Gerät ist ausschließlich für den privaten Gebrauch bestimmt. Jeglicher Missbrauch ist wegen der damit verbundenen Gefahren strengstens verboten! Wird das Gerät zweckentfremdet oder falsch bedient, kann keine Haftung für eventuelle Schäden übernommen werden. Verwenden Sie nur das Originalzubehör oder Zubehör, das ausdrücklich vom Hersteller empfohlen wird. Die Verwendung von falschem Zubehör kann Beschädigungen hervorrufen.

## BENUTZER

Das Gerät darf nur von Personen bedient werden, die mit dem Inhalt dieser Gebrauchsanweisung vertraut sind. Personen unter Alkohol- oder Medikamenteneinfluss sowie Kinder dürfen das Gerät nur unter Aufsicht benutzen.

## SCHUTZ FÜR KINDER

Lassen Sie Kinder niemals unbeaufsichtigt in der Nähe des Elektrogerätes.

### **STROMSCHLAG (7)**

Achten Sie darauf, dass Sie die unter Spannung stehenden Teile nie berühren. Ein elektrischer Schlag kann zu schweren Verletzungen oder sogar zum Tod führen. Schließen Sie deshalb das Elektrogerät nur an eine vorschriftsmäßig installierte Steckdose an, deren Netzspannung mit den technischen Daten des Gerätes übereinstimmt (Angaben siehe Typenschild auf dem Gerät und in der Gebrauchsanleitung unter Technische Daten).

### **NETZKABEL (1, 2, 5, 8)**

Im Falle eines beschädigten Netzkabels muss dieses durch den Reparatordienst ersetzt werden, da hierfür Spezialwerkzeug erforderlich ist. Klemmen Sie das Netzkabel nicht ein und schützen Sie es vor heißen Gegenständen. Ziehen Sie den Netzstecker aus der Steckdose, wenn Sie das Gerät längere Zeit nicht benutzen, wenn Störungen auftreten oder vor der Reinigung. Niemals den Stecker am Netzkabel oder mit nassen Händen aus der Steckdose ziehen.

### **STANDORT (2, 3, 9)**

Stellen Sie das Gerät auf eine ebene, stabile und hitzeresistente Fläche und achten Sie darauf, dass diese trocken und außer Reichweite von Kindern ist. Der Standort muss so gewählt werden, dass die Hitze gut entweichen kann und für ausreichende Belüftung gesorgt ist. Lassen Sie

das Netzkabel nicht herunterhängen, damit niemand das Gerät herunterziehen oder sich daran verletzen kann. Benutzen Sie das Gerät nicht im Freien und halten Sie es fern von Hitze und offenen Flammen. Besondere Vorsicht beim Verschieben des Elektrogerätes.

### **BRAND- UND VERLETZUNGS-GEFAHR (10)**

Das Gerät darf erst an das Netz angeschlossen werden, wenn es vollständig zusammengebaut ist. Legen Sie keine Tücher oder ähnliches zum Trocknen über das Gerät.

**Vorsicht:** Verbrennungsgefahr an der heißen Geräteoberfläche! Berühren Sie die heißen Pfännchen (g) nur an den Griffen und das heiße Gerät nur an den seitlichen Griffmulden (b). Verwenden Sie stets Topflappen oder Topfhandschuhe.

### **REINIGUNG UND WARTUNG (3, 4, 8)**

Schalten Sie das Gerät aus, ziehen Sie den Netzstecker aus der Steckdose und lassen Sie es gut abkühlen, bevor Sie mit der Reinigung beginnen. Reinigen Sie die Heizschlange (f) und die Pfännchenablage (d) mit einem feuchten Tuch. Entfernen Sie das restliche Speiseöl mit Haushaltspapier von der noch lauwarmen Granitplatte (a). Waschen Sie die Granitplatte (a) mit Wasser ab und trocknen Sie diese mit Haushaltspapier. Anschließend bepseln Sie die Platte mit etwas Speiseöl. Verwenden Sie keine Stahlwolle, Drahtbürsten oder scheuernden Spülmittel!

**Hinweis:** Granit ist ein Naturprodukt. Schrecken Sie die heiße Granitplatte nicht mit kaltem Wasser ab, da durch die plötzliche Abkühlung Spannungsrisse entstehen können. Vermeiden Sie außerdem Schläge auf die Granitplatte.

### **TECHNISCHE DATEN**

|                         |                                          |
|-------------------------|------------------------------------------|
| Bezeichnung             | Raclette mit Granitplatte für 2 Personen |
| Größe (L x B x H)       | ca. 295 x 105 x 100 mm                   |
| Netzanschluss           | 230 V / ~50 - 60 Hz                      |
| Heizleistung            | 350 Watt                                 |
| Aufheizzeit             | ca. 10 Minuten                           |
| Kabel                   | VDE-Kabel, Länge: 1 m                    |
| Regler/Schalter         | Kippschalter EIN-AUS mit Kontrolllampe   |
| Zulassung               | CE/GS                                    |
| Erfüllt EU-Vorschriften | Ja                                       |

Technische Änderungen vorbehalten.

Die Pfännchen (g) und Raclette Spatel (g) können mit Wasser und etwas haushaltsüblichem Spülmittel gereinigt werden. Bei starker Verschmutzung vor der Reinigung für ca. 30 Minuten in kaltes Wasser einweichen.

**Achtung:** Tauchen Sie das Elektrogerät keinesfalls ins Wasser und halten Sie es niemals unter fließendes Wasser.

### **REPARATUR (6, 8)**

Bei Verdacht auf einen technischen Defekt ziehen Sie sofort den Netzstecker aus der Steckdose. Bringen Sie das Gerät zum nächsten Reparaturdienst und lassen Sie es überprüfen. Für sämtliche Schäden, die durch unsachgemäße Behandlung entstanden sind, wird keine Haftung übernommen.

**Achtung:** Durch unsachgemäße Eingriffe können erhebliche Gefahren für den Benutzer entstehen.

### **ÜBERSICHT DER GERÄTE-TEILE**

- a Granitplatte
- f Heizschlange
- b Griffmulde
- g 2x antihafbeschichtete Pfännchen + 2x Raclette Spatel
- c Geräteunterteil
- h Netzkabel
- d Pfännchenablage
- i Kippschalter EIN-AUS
- e Halter für Granitplatte
- k Kontrolllampe

### **STROMANSCHLUSS (1, 6, 7) Ein nicht ordnungsgemäßer Umgang mit Strom kann tödliche Folgen haben.**

Schließen Sie das Elektrogerät nur an eine vorschriftsmäßig installierte Steckdose an, deren Netzspannung mit den technischen Daten des Gerätes übereinstimmt. Verwenden Sie niemals ein defektes Netzkabel. Im Falle einer Beschädigung kontaktieren Sie bitte den Reparaturdienst. Verlängerungskabel nur in einwandfreiem Zustand benutzen.

### **INBETRIEBNAHME UND BEDIENUNG**

#### **Ein Stromschlag kann tödlich sein! Befolgen Sie bitte die Sicherheitsvorschriften.**

Packen Sie das Gerät aus und wischen Sie alle Teile mit einem feuchten Tuch ab. Stellen Sie das Geräteunterteil (c) auf eine ebene, stabile und hitzeresistente Unterlage. Legen Sie die Granitplatte (a) auf die beiden Halter (e) und stecken Sie das Netzkabel (h) in die Steckdose. Heizen Sie das Gerät – ohne Pfännchen – ca. 10 Minuten vor, indem Sie den Kippschalter (i) betätigen. Die Kontrolllampe (k) leuchtet auf und zeigt den Heizvorgang an.

**Hinweis:** Eine kurzzeitige Rauchentwicklung beim erstmaligen Aufheizen des Gerätes ist unbedenklich. Sorgen Sie für entsprechende Lüftung im Raum! Das Gerät ist nun einsatzbereit.

Sie können die Pfännchen nach Geschmack füllen. Fettarmes Fleisch sowie Gemüse vor dem Grillen auf der Granitplatte (a) leicht mit Speiseöl einpinseln. Grillgut mit normalem Fettgehalt wird im eigenen Saft gebraten. Wir wünschen Ihnen einen guten Appetit!

Benutzen Sie ausschließlich die beiliegenden Raclette Spatel (g), damit die Pfännchen (g) nicht beschädigt werden.

### **VERPACKUNGSMATERIAL**

Werfen Sie das Verpackungsmaterial nicht einfach weg, sondern führen Sie es der Wiederverwertung zu. Papier-, Pappe- und Wellpappe-Verpackungen gehören ins Altpapier, Kunststoffverpackungsteile und Folien in die dafür vorgesehenen Sammelbehälter.

### **ENTSORGUNG**

Ausgediente Geräte müssen unbrauchbar gemacht werden. Trennen Sie das Netzkabel vom Gerät. Entsorgen Sie das Produkt nicht über den Hausmüll, sondern bringen Sie es kostenfrei zu einer kommunalen Sammelstelle (Wertstoffhof) für das Recycling von elektrischen und elektronischen Geräten oder zu Ihrem Händler.

## GB

### Care & safety instructions

*Dear kela customer,*

*We congratulate you on the purchase of your long-lasting quality product from kela. In order to have many years of enjoyment with it, please read the following product information and instructions for use and care, as well as the safety recommendations.*

With it, you can quickly and easily prepare the finest raclettes and grilled dishes with meat, sausage and fish.

This product can be used by children from the age of eight (8) years and by persons with reduced limited, sensory or mental capabilities or a lack of experience and/or knowledge, if they are supervised or have been instructed in the safe use of the product and understood the resulting dangers. Do not allow children to play with the product. Do not allow children to clean or maintain the product without supervision.

In your own interest, please read the operating instructions before using the equipment for the first time and heed all danger warnings and safety information below. This will help to prevent accidents and technical faults. Keep the documents in a safe place near the appliance. Make sure that the documents are passed on to others with the appliance.

### **DANGER WARNINGS AND SAFETY INFORMATION**

Keep the fold-in section of the cover open while reading these instructions. It contains the illustrations of components referred to in the text. The numbered warning symbols on the fold-in cover show information which is important for your safety.

- 1 Never put the appliance into operation if there is visible damage to the mains cable.
- 2 Do not place this electrical appliance on heat-sensitive, hot or flammable surfaces.
- 3 Do not hold the appliance un-

der running water or immerse it in water.

- 4 Do not use pointed or sharp utensils or cut on the surface of the appliance.
- 5 Do not pinch the mains cable.
- 6 Never use the appliance if it is defective or damaged, and do not try to repair it yourself. The appliance must be repaired by qualified specialist personnel.
- 7 The electrical appliance may only be connected to a properly installed power socket with a mains voltage corresponding to the technical data for the device.
- 8 Pull the mains plug out of the socket.
- 9 Observe the safety distances to ensure adequate ventilation of the appliance and always place it on a heat-resistant surface.
- 10 Never cover the appliance.

### **SAFETY REGULATIONS**

Never bring live components into contact with water. Do not connect the device to the mains until the granite plate (a) is lying securely on the holders (e).

### **USE**

This appliance is designed exclusively for private use. Any misuse gives rise to risks and is therefore strictly prohibited! We can accept no liability for any damage caused if the appliance is put to any other use than that intended or if it is operated incorrectly.

Use only original accessories or accessories expressly recommended by the manufacturer. The use of non-approved accessories may lead to damage.

### **USER**

The appliance may only be used by persons familiar with the content of these operating instructions.

Persons under the influence of alcohol or medication and children may only use the appliance under supervision.

### **PROTECTION OF CHILDREN**

Never allow children near the electrical appliance unless they are supervised.

### **ELECTRIC SHOCKS (7)**

Be careful never to touch live components. Electric shocks can cause serious or even fatal injury. For this reason, the electrical appliance may only be connected to a properly installed power socket with a mains voltage corresponding to the technical data for the device (see type plate on the appliance and the section Technical data in the instructions for use).

### **MAINS CABLE (1, 2, 5, 8)**

A damaged mains cable must be replaced by the repair service, as special tools are required. Do not pinch the mains cable, and protect it against contact with hot objects. Pull the mains plug out of the socket if you are not using the appliance for some time, if

malfunctions occur and before cleaning it. Never pull on the cable to pull the mains plug or pull the plug with wet hands.

### **LOCATION (2, 3, 9)**

Place the appliance on a level, stable and heat-resistant surface and make sure that it is dry and out of the reach of children. Choose a location where heat can escape freely and where there is adequate ventilation. Never leave the mains cable hanging down. Someone could pull the appliance down and injure themselves. Do not use the appliance outdoors and keep it away from sources of heat and naked flames. Exercise particular caution when moving the electrical appliance.

### **RISK OF FIRE AND INJURY (10)**

Never connect the appliance to the mains until it is fully assembled. Do not hang cloths etc. over the appliance to dry.

**Caution:** Danger of burns caused by the hot surface of the device! The hot pans (g) should only be touched at the handles, and when the device is hot, handle it only by the recessed grips on the sides (b). Always use oven cloths or oven gloves.

### **CLEANING AND MAINTENANCE (3, 4, 8)**

Switch the appliance off, pull the mains plug and leave the appliance to cool down before commencing cleaning. Clean the heating coil (f) and the pan rest (d) with a damp cloth. Use kitchen roll to remove the remaining cooking oil from the granite plate (a) while it is still lukewarm. Rinse the granite plate (a) with water and dry it using kitchen roll. Then brush the plate with a little cooking oil. Do not use steel wool, wire brushes or abrasive cleaning agents!

**Note:** Granite is a natural material. Do not rinse the hot granite plate

### **TECHNICAL DATA**

|                            |                                         |
|----------------------------|-----------------------------------------|
| Designation                | Raclette with granite plate for 2 pers. |
| Size (L x W x H)           | approx. 295 x 105 x 100 mm              |
| Mains supply               | 230 V / ~ 50 - 60 Hz                    |
| Heating capacity           | 350 watts                               |
| Heating-up time            | approx. 10 minutes                      |
| Cable                      | VDE cable, length: 1 m                  |
| Regulator/switch           | ON-OFF rocker switch with status lamp   |
| Approval                   | CE/GS                                   |
| Conforms to EU regulations | Yes                                     |

We reserve the right to make technical modifications without prior notice.

with cold water, as the sudden change in temperature could cause the plate to crack. Also avoid banging or striking the granite plate.

The pans (g) and raclette spatulas (g) can be cleaned using water and a little standard washing-up liquid. If they are heavily soiled, leave them to soak in cold water for about 30 minutes before cleaning them.

**Caution:** Never immerse the electrical appliance in water and never hold it under running water.

### **REPAIR (6, 8)**

Pull the mains plug out of the socket immediately if you suspect a technical defect. Take the appliance to your nearest repair shop and have it checked. The manufacturer accepts no liability for damage as a result of incorrect handling of the appliance.

**Caution:** Tampering with the appliance can lead to serious danger for the user.

### **OVERVIEW OF COMPONENTS**

- a Granite plate
- f Heating coil
- b Recessed grip
- g 2x non-stick coated pans + 2x raclette spatulas
- c Base
- h Mains cable
- d Pan rest
- i ON-OFF rocker switch
- e Holder for granite plate
- k Status lamp

### **POWER CONNECTION (1, 6, 7)** **If not handled correctly, electricity can cause fatal injuries.**

Connect the electrical appliance to a properly installed power socket with a mains voltage corresponding to the technical data for the device. Never use a defective mains cable. If the mains cable is damaged, please contact the repair service. Only use extension cables which are in perfect condition.

### **COMMISSIONING AND OPERATION**

**An electric shock can be fatal! Please comply with the safety regulations.**

Unpack the appliance and wipe all parts off with a damp cloth. Place the base (c) on a level, stable and heat-resistant surface. Place the granite plate (a) on the two holders (e) and plug the mains cable (h) into the socket. Pre-heat the device - without the pans - for approx. 10 minutes by pressing the rocker switch (i). The status lamp (k) lights up, showing that the device is heating up.

**Note:** Smoke may develop briefly when the device is heated for the first time. This is perfectly normal and no cause for concern. Make sure the room is adequately ventilated! The device is now ready for use. Fill the pans to taste. Before grilling meat with a low fat content or vegetables, brush them with a little cooking oil before placing

them on the granite plate (a). Meat with a normal fat content will cook in its own juices. Enjoy your meal!

To prevent damage to the pans (g), always use the raclette spatulas provided (g).

### **PACKAGING MATERIAL**

Do not simply throw the packaging material away. Recycle it. Paper, cardboard and corrugated cardboard packaging belongs in the paper bank, plastic packaging components and film in the corresponding recycling bin.

### **DISPOSAL**

At the end of their service life, appliances must be rendered unusable. Separate the mains cable from the appliance. Do not dispose of the appliance with the household waste. Take it to a communal collection point (recycling centre) for electrical and electronic appliances, where it will be disposed of free of charge, or return it to your dealer.



## F

### Consignes d'entretien et de sécurité

*Chers clients kela,*

*Nous vous félicitons pour l'acquisition de votre produit de qualité durable kela. Veuillez lire les informations suivantes sur le produit, les consignes d'utilisation optimale et d'entretien, ainsi que les recommandations de sécurité pour pouvoir profiter des avantages de votre produit pendant de nombreuses années.*

Elle vous permettra de préparer rapidement et très facilement de délicieuses raclettes et d'excellentes grillades de viandes, de saucisses et de poissons.

Cet appareil peut être manipulé par les enfants à partir de 8 ans et par des personnes aux facultés physiques, sensorielles ou mentales diminuées ou manquant

d'expérience à conditions qu'elles soient surveillées ou bien qu'elles aient été initiées à l'utilisation de l'appareil et aient bien compris les dangers qui pourraient en résulter. Les enfants ne doivent pas jouer avec l'appareil. Le nettoyage et l'entretien ne doivent pas être réalisés par des enfants sans surveillance

Avant la première utilisation, nous vous invitons à prendre connaissance de la notice d'utilisation et de suivre les consignes de sécurité afin d'éviter les accidents et les incidents techniques.

Conservez ces documents à proximité de l'appareil. Assurez vous de les avoir remis aux autres utilisateurs en cas de prêt.

### **CONSIGNES CONTRE LES DANGERS ET CONSEILS TECHNIQUES DE SECURITE :**

Maintenez la page de garde ouverte sur l'introduction. Vous y trouverez les principaux logos numérotés. Les logos de danger numérotés de la page de garde vous montrent les indications importantes pour votre sécurité.

1. Pas de mise en service si le câble électrique est endommagé.
2. Ne pas poser l'appareil électrique sur des surfaces sensibles à la chaleur, sur des surfaces brûlantes ni sur des surfaces inflammables.
3. Ne pas maintenir l'appareil électrique sous l'eau du robi-

net, ne pas le tremper dans l'eau.

4. Ne pas utiliser d'ustensiles pointus ou acérés, ne rien couper sur la plaque.
5. Ne pas coincer le câble électrique.
6. Ne pas utiliser un appareil en panne ou endommagé ni le réparer soi-même. Ne le faire réparer que par du personnel qualifié.
7. Ne connecter l'appareil électrique que sur une prise correspondant aux normes et dont la tension correspond aux données techniques de l'appareil.
8. Débrancher après utilisation
9. Maintenir un espace de sécurité pour garantir une bonne ventilation de l'appareil et veillez à ce que son support résiste à la chaleur.
10. Ne pas couvrir

### **CONSEILS DE SECURITE**

Ne jamais mettre en contact les parties électriques avec de l'eau. L'appareil ne doit être branché que lorsque le plateau en granit (a) repose sur son support (e).

### **UTILISATION**

Cet appareil est conçu uniquement pour un usage privé. Tout usage abusif est interdit en raison des dangers qu'il représenterait. Nous déclinons toute garantie en cas de dommages éventuels qui seraient dus à une autre destina-

tion que celle indiquée ou à une mauvaise utilisation.

N'utilisez que les accessoires d'origine ou que les accessoires conseillés par le fabricant. L'utilisation d'accessoires non appropriés peut entraîner des dommages.

### **UTILISATEUR**

L'appareil ne doit être utilisé que par des personnes ayant pris connaissance de cette notice d'utilisation. Les personnes sous l'emprise d'alcool ou de médicaments ainsi que les enfants ne doivent utiliser l'appareil que sous surveillance.

### **PROTECTION DES ENFANTS**

Ne jamais laisser des enfants sans surveillance à proximité de l'appareil électrique.

### **DECHARGE ELECTRIQUE**

**Veillez à ne pas toucher les parties sous tension. Une décharge électrique peut être la cause de graves blessures et entraîner la mort.**

C'est pourquoi vous ne devez brancher la prise électrique mâle que dans une prise dont la tension est compatible avec celle de l'appareil (voir les données sur la plaque signalétique de l'appareil ainsi que dans la notice d'utilisation dans la rubrique des données techniques).

### **CABLE D'ALIMENTATION (1, 2, 5, 8)**

Un câble électrique endommagé doit impérativement être remplacé par le SAV car cela nécessite un outillage spécial. Ne branchez pas le câble et mettez le à l'abri d'objets très chauds. Débranchez le câble lorsque vous n'utilisez pas l'appareil pendant longtemps, lors de dysfonctionnements ou bien avant de le nettoyer. Ne jamais tirer sur le câble ni le manipuler avec des mains humides pour le débrancher.

### **EMPLACEMENT (2, 3, 9)**

Installez l'appareil sur une surface plane, stable et résistante à la chaleur et veillez à ce qu'il soit au sec et hors de portée des enfants. Choisir un endroit suffisamment aéré qui permette une bonne évacuation de la chaleur. Ne laissez pas pendre le câble

d'alimentation pour que personne ne puisse faire tomber l'appareil ou bien se blesser. N'utilisez pas l'appareil à l'extérieur et maintenez le à l'écart de la chaleur et des flammes. Soyez particulièrement prudent lorsque vous faites glisser l'appareil en le poussant.

### **RISQUES DE BRULURES ET DE BLESSURES (10)**

Ne raccorder l'appareil au réseau électrique qu'une fois entièrement monté. Ne pas faire sécher de torchons ou de serviettes dessus. Attention : risques de brûlures sur la surface chauffante. Ne prendre les poêlons (g) que par leur poignée et la plaque chauffante que par les anses prévues à cet effet (b) Toujours utiliser des gants de cuisine ou bien des maniques.

### **DONNEES TECHNIQUES**

|                                                                          |                                                                 |
|--------------------------------------------------------------------------|-----------------------------------------------------------------|
| Description                                                              | Raclette avec plateau en granit pour 2 personnes                |
| Dimensions (L x P x H)                                                   | Env. 295 x 105 x 100 mm                                         |
| Réseau                                                                   | 230 V / ~ 50 – 60 Hz                                            |
| Puissance                                                                | 350 Watt                                                        |
| Temps de chauffage                                                       | env. 10 minutes                                                 |
| Câble                                                                    | VDE – Longueur 1 m                                              |
| Réglage / Interrupteur                                                   | interrupteur à bascule positions ouvert/fermé avec lampe témoin |
| Autorisation                                                             | sigles CE et GS                                                 |
| Conformité aux normes UE                                                 | OUI                                                             |
| Nous nous réservons le droit de procéder à toute modification technique. |                                                                 |

### **NETTOYAGE ET ENTRETIEN (3, 4, 8)**

Déconnectez l'appareil, débranchez la prise électrique et laissez le bien refroidir avant d'entreprendre le nettoyage. Nettoyez la résistance électrique et les supports des mini-poêles à l'aide d'un torchon humide. Retirez l'huile de cuisson restante à l'aide d'un papier essuie-tout lorsque la plaque à griller est encore tiède (a). Rincez la plaque à griller à l'eau et séchez la avec du papier essuie-tout. Enduisez ensuite la plaque d'huile à l'aide d'un pinceau.

N'utilisez ni laine d'acier, ni brosses métalliques, ni produits de nettoyage abrasifs.

**Information :** Le granit est un produit naturel. Ne pas passer la plaque sous l'eau froide, cela peut engendrer des fissures. Evitez les coups sur le plateau en granit.

Vous pouvez laver les poêlons (g) et les spatules (g) dans de l'eau additionnée de liquide vaisselle. Lorsque celles-ci sont très sales, laissez-les tremper préalablement pendant env. 30 min.

**Attention:** ne plongez en aucun cas l'appareil dans l'eau et ne jamais faire couler de l'eau dessus.

### **REPARATION (6, 8)**

Si vous constatez un défaut de fonctionnement, débranchez aussitôt l'appareil et apportez le chez un réparateur pour vérification. La garantie ne fonctionne pas en

cas de mauvaise manipulation de l'appareil.

**Attention:** des manipulations inappropriées peuvent mettre l'utilisateur en danger.

### **VUE D'ENSEMBLE DES DIFFERENTES PARTIES DE L'APPAREIL**

- a Plateau en granit
- f Résistance électrique
- b Anse
- g 2 x poêlons + 2 spatules à raclette
- c Partie inférieure
- h câble d'alimentation
- d Emplacement des mini poêles
- i interrupteur marche/arrêt
- e Support de la plaque à granit
- k voyant lumineux

### **RACCORDEMENT ELEC- TRIQUE (1, 6, 7)**

**Une mauvaise manipulation de l'électricité peut entraîner la mort.**

Ne branchez votre appareil électrique que sur une prise installée dans les normes, dont la tension correspond aux données techniques de l'appareil. Ne jamais utiliser de câble électrique défectueux. Si celui-ci est endommagé, contactez le service après-vente. Utilisez des câbles de prolongation uniquement en bon état.

### **MISE EN SERVICE ET UTILI- SATION**

**Une décharge électrique peut être mortelle ! Respectez bien les conseils de sécurité.**

Déballiez l'appareil et essuyez toutes les parties avec un torchon humide.

Posez la partie inférieure (c) sur une surface plane, stable et résistante à la chaleur. Posez la plaque en granit (a) sur les supports (e) et branchez le câble dans la prise.

**Astuce :** Avant la première utilisation chauffez l'appareil sans les mini-poêles pendant 10 minutes. Le voyant lumineux (k) indique l'avancée du temps de chauffe. L'émission de fumée et les odeurs sont inoffensives. Veuillez simplement à bien aérer la pièce ! Mettez l'appareil en marche en actionnant l'interrupteur (i). Le voyant (k) s'allume et indique que le chauffage est en marche. L'appareil est prêt à l'utilisation. Vous pouvez remplir les poêlons selon votre goût. Huilez légèrement les viandes maigres et les légumes avec un pinceau avant de les mettre sur la plaque à griller (a). Les aliments naturellement gras cuiront dans leur propre jus. Nous vous souhaitons un bon appétit ! Utilisez exclusivement les spatules jointes (g) afin de ne pas endommager les poêlons (g).

### **EMBALLAGE**

Ne jetez pas l'emballage, réservez le pour le recyclage. Papiers, cartons sont à jeter avec les vieux papiers. Les emballages en synthétique et matières plastiques sont à mettre dans les contenants réservés à cet effet.

## **MISE A LA DECHARGE**

Les appareils hors service doivent être rendus inutilisables. Retirez le câble de l'appareil. Ne jetez pas le produit dans votre poubelle ménagère, déposez le dans une déchetterie pour le recyclage des pièces électriques et électroniques ou bien ramenez le dans votre magasin.

## **E**

### **Indicaciones de seguridad y cuidados**

*Estimado cliente de kela:*

*Felicidades por haber comprado un producto de calidad duradero de la empresa kela. Para que pueda disfrutarlo durante muchos años rogamos que lea la información del producto, las indicaciones de uso y cuidado y las recomendaciones de seguridad siguientes.*

Podrá preparar, de manera rápida y sencilla, los platos más exquisitos de carne, embutido y pescado, utilizando esta raclette con parrilla.

**Este aparato puede ser empleado por niños a partir de una edad de ocho (8) años, por personas con capacidades físicas, sensoriales o mentales limitadas y por personas con falta de experiencia y/o conocimientos siempre que estén bajo supervisión o hayan sido instruidos en el empleo seguro del aparato y hayan comprendido los peligros resultantes de su uso. Está prohibido que los niños jueguen con el aparato. La limpieza y el mantenimiento no deben ser llevados a cabo por niños sin supervisión.**

Por su propio interés, le recomendamos encarecidamente que lea el manual de instrucciones antes del primer uso y que observe todas las siguientes indicaciones

de peligro y de seguridad. De este modo contribuirá a evitar accidentes y averías técnicas.

Guarde la documentación cuidadosamente en un lugar próximo al aparato. Asegúrese de que la documentación se entregue junto con el aparato, en caso de que este se entregue a otras personas.

### **INDICACIONES DE PELIGRO Y DE SEGURIDAD TÉCNICA**

Durante la lectura, mantenga abierta la página de portada del manual. En ella encontrará las ilustraciones correspondientes al texto. Los iconos de advertencia numerados de la portada le muestran indicaciones importantes para su seguridad.

- 1 No poner en funcionamiento el aparato si el cable de red presenta daños visibles.
- 2 No situar el aparato eléctrico en superficies sensibles al calor, calientes o inflamables.
- 3 No situar el aparato bajo un chorro de agua ni sumergirlo en el agua.
- 4 No utilizar objetos punzantes o afilados ni cortar sobre la superficie.
- 5 No aprisionar el cable de red.
- 6 No utilizar el aparato si está defectuoso o dañado, ni repararlo por su cuenta. La reparación debe llevarla a cabo únicamente personal especializado.
- 7 La conexión del aparato eléctrico debe realizarse exclusiva-

mente en una toma de enchufe correctamente instalada y cuya tensión de red coincida con los datos técnicos del aparato.

- 8 Extraer el enchufe del cable de red de la toma de enchufe.
  - 9 Mantener las distancias de seguridad para que la ventilación del aparato sea suficiente y prestar atención a que la base sea termorresistente.
- 10 No cubrir el aparato.

### **DISPOSICIONES EN MATERIA DE SEGURIDAD**

No poner nunca las piezas bajo tensión en contacto con agua.

El aparato no debe conectarse a la red, hasta que la plancha de granito (a) se encuentre completamente apoyada sobre los soportes (e) de forma segura.

### **USO**

Este aparato está destinado exclusivamente al uso privado. ¡Se prohíbe terminantemente cualquier uso indebido por los peligros que lleva asociados! Si el aparato se utiliza para fines distintos a los previstos o se maneja indebidamente, el fabricante no se hace responsable de los posibles daños que se puedan causar. Utilice únicamente accesorios originales o bien accesorios recomendados expresamente por el fabricante. El uso de accesorios incorrectos puede provocar daños.

### **USUARIOS**

El aparato solo puede ser manejado por personas que estén familiarizadas con el contenido del presente manual de instrucciones.

Las personas bajo los efectos del alcohol o de medicamentos, así como los niños, solo pueden utilizar el aparato bajo supervisión.

### **PROTECCIÓN PARA LOS NIÑOS**

No deje que los niños se acerquen al aparato eléctrico sin la supervisión de un adulto.

### **DESCARGA ELÉCTRICA (7)**

Preste atención para no tocar nunca las piezas que se encuentran bajo tensión. Una descarga eléctrica puede provocar lesiones graves e incluso la muerte. Por este motivo, el aparato eléctrico debe conectarse exclusivamente

a una toma de enchufe correctamente instalada, cuya tensión de red coincida con los datos técnicos del aparato (para los datos, véase la placa de características en el aparato y los datos técnicos que figuran en las instrucciones de servicio).

### **CABLE DE RED (1, 2, 5, 8)**

En caso de que el cable de red resulte dañado, este debe ser sustituido por el servicio técnico, ya que para ello se requieren herramientas especiales. No apriionar el cable de red y protegerlo de objetos calientes. Extraiga el enchufe de red de la toma si no utiliza el aparato durante un tiempo prolongado, si se producen averías o antes de la limpieza. No extraer nunca el enchufe de la toma tirando del cable de red o con las manos mojadas.

### **DATOS TÉCNICOS**

|                                                              |                                                    |
|--------------------------------------------------------------|----------------------------------------------------|
| Denominación                                                 | Raclette con plancha de granito para 2 personas    |
| Dimensiones (Lo x An x Al)                                   | aprox. 295 x 105 x 100 mm                          |
| Conexión de red                                              | 230 V / ~50 - 60 Hz                                |
| Potencia calorífica                                          | 350 W                                              |
| Tiempo de calentamiento                                      | aprox. 10 minutos                                  |
| Cable                                                        | Cable VDE, longitud: 1 m                           |
| Regulador/Interruptor                                        | Interruptor ENCENDIDO-APAGADO con piloto indicador |
| Autorización                                                 | CE/GS                                              |
| Cumple las disposiciones de la UE                            | Sí                                                 |
| Se reserva el derecho de introducir modificaciones técnicas. |                                                    |

### **UBICACIÓN (2, 3, 9)**

Coloque el aparato sobre una superficie plana, estable y resistente al calor y preste atención a que esta esté seca y fuera del alcance de los niños.

La ubicación debe seleccionarse de modo que el calor pueda escapar como es debido y que exista ventilación suficiente. No deje el cable de red colgando, para evitar que alguien pueda tirar del aparato hacia abajo o que se pueda lesionar con el mismo. No utilice el aparato al aire libre y manténgalo alejado del calor y de llamas abiertas. Tenga especial cuidado al desplazar el aparato eléctrico.

### **PELIGRO DE INCENDIO Y DE LESIONES (10)**

El aparato no debe conectarse a la red, hasta que esté completamente ensamblado. No coloque trapos u objetos similares a secar por encima del aparato.

**Atención:** peligro de quemaduras con la superficie caliente del aparato.

Utilice únicamente los mangos para sujetar las minisartenes (g) calientes y, cuando el aparato esté caliente, tóquelo únicamente por las cavidades de agarre (b). Utilice siempre agarradores o manoplas de cocina.

### **LIMPIEZA Y MANTENIMIENTO (3, 4, 8)**

Desconecte el aparato, extraiga el enchufe de red de la toma y

deje que se enfríe bien antes de comenzar la limpieza. Limpie la resistencia (f) y la bandeja para las minisartenes (d) con un paño húmedo. Retire los restos de aceite para cocinar de la plancha de granito tibia (a) con papel de cocina. Lave la plancha de granito (a) con agua y séquela con papel de cocina. A continuación, con ayuda de una brocha, aplique aceite para cocinar en la plancha. ¡No utilice lana de acero, cepillos de alambre ni productos de limpieza abrasivos!

**Advertencia:** El granito es un producto natural. No enfríe la plancha de granito con agua fría cuando esté caliente, ya que un enfriamiento brusco podría provocar grietas por enfriamiento. Evite también que la plancha de granito sufra golpes.

Las minisartenes (g) y las espátulas de la raclette (g) se pueden limpiar con agua y detergente lavavajillas de uso doméstico. En caso de suciedad incrustada, déjelas en remojo con agua fría durante unos 30 minutos antes de fregarlas.

**Atención:** No sumerja el aparato en agua bajo ninguna circunstancia y no lo mantenga nunca bajo un chorro de agua.

### **REPARACIONES (6, 8)**

Si se sospecha que exista un defecto técnico extraiga inmediatamente el enchufe de red de la toma. Lleve al aparato al servicio

técnico más próximo para que lo revisen. El fabricante declina cualquier responsabilidad por daños ocasionados por un uso indebido del aparato.

**Atención:** Las intervenciones indebidas pueden provocar graves riesgos al usuario.

### **RESUMEN DE LAS PIEZAS DEL APARATO**

- a Plancha de granito
- f Resistencia
- b Cavidad de agarre
- g 2x Minisartenes antiadherentes + 2x Espátula de la raclette
- c Parte inferior del aparato
- h Cable de red d Depósito para minisartenes
- i Interruptor ENCENDIDO-APAGADO
- e Soporte para la parrilla
- k Piloto indicador

### **CONEXIÓN ELÉCTRICA (1, 6, 7)**

**El uso indebido de la electricidad y los aparatos eléctricos puede provocar la muerte.**

Conecte el aparato eléctrico exclusivamente a una toma de enchufe correctamente instalada y cuya tensión de red coincida con los datos técnicos del aparato. No utilice nunca un cable de red defectuoso. En caso de daños, póngase en contacto con el servicio técnico.

Utilice únicamente cables alargadores que estén en perfectas condiciones.

## **PUESTA EN FUNCIONAMIENTO Y MANEJO**

### **¡Una descarga eléctrica puede ser mortal!**

Le rogamos cumpla las disposiciones en materia de seguridad.

Desembale el aparato y limpie todas las piezas con un paño húmedo. Coloque la pieza inferior del aparato (c) sobre una base plana, estable y resistente al calor.

Coloque la plancha de granito (a) sobre los dos soportes (e) y conecte el cable de red (h) al enchufe.

Precaliente el aparato (sin las minisartenes) durante 10 minutos aprox. encendiendo el interruptor (i). El piloto indicador (k) se ilumina y señala el proceso de calentamiento.

**Advertencia:** No tiene importancia si se produce un poco de humo cuando se calienta el aparato por primera vez. ¡Ventile bien la estancia!

En este momento, el aparato está listo para ser utilizado. Puede llenar las minisartenes a su gusto. Antes de cocinar carne baja en grasa o verduras en la plancha de granito (a), aplique un poco de aceite para cocinar con ayuda de una brocha. Los alimentos con un contenido normal de grasa se cocinan en su propio jugo.

¡Buen provecho!

Utilice únicamente las espátulas suministradas con la raclette (g), para evitar daños en las minisartenes (g).

## **MATERIAL DE EMBALAJE**

No elimine el material de embalaje con la basura doméstica, deposítelo en el punto de reciclaje.

El embalaje de papel y cartón deben depositarse en el contenedor de papel para reciclar, las piezas de embalaje y láminas de plástico deben desecharse en el contenedor provisto a tal efecto.

## **ELIMINACIÓN DE DESECHOS**

Los aparatos que hayan llegado al fin de su vida útil deben inutilizarse. Separe el cable de red del aparato. No elimine el aparato con la basura doméstica, llévelo al punto de reciclaje local (punto limpio) para el reciclaje de aparatos eléctricos y electrónicos o bien al distribuidor.

## **P**

### **Instruções de conservação e de segurança**

*Caro cliente kela,*

*felicítamo-lo pela compra do seu produto de qualidade duradouro da casa kela. Para que possa usufruir do seu produto durante muitos anos, leia as seguintes informações do produto e indicações em relação à utilização e conservação, bem como as recomendações de segurança.*

Poderá preparar rápida e facilmente os mais delicados pratos de raclette e grelhados de carne, salsicha e peixe.

Este aparelho pode ser utilizado por crianças a partir dos 8 anos e por pessoas com capacidades físicas, sensoriais ou mentais limitadas ou com falta de experiência e/ou conhecimento, se estiverem sob vigilância ou tiverem sido instruídas relativamente à utilização segura do mesmo, e compreendido os riscos daí resultantes. As crianças não podem brincar com o aparelho. A limpeza

e as manutenções não podem ser realizadas por crianças sem supervisão.

Deve ler, para o seu próprio interesse, o manual de instruções antes da primeira utilização, e observar todas as indicações de segurança e relativas a perigos. Poderá, assim, evitar acidentes e falhas técnicas. Guarde os documentos com cuidado junto do aparelho. Certifique-se que estes acompanham o produto se o transmitir a outros.

### **INDICAÇÕES TÉCNICAS DE SEGURANÇA E DE PERIGOS**

Na capa pode ver as imagens correspondentes ao texto. As imagens de aviso numeradas na capa apontam para indicações importantes para a sua segurança.

- 1 Não colocar o aparelho em funcionamento, se o cabo de rede apresentar danos visíveis.
- 2 Não colocar o aparelho elétrico sobre superfícies sensíveis ao calor, quentes ou inflamáveis.
- 3 Não manter o aparelho elétrico debaixo de água corrente nem mergulhá-lo em água
- 4 Não usar objetos bicudos e afiados, nem usar a superfície para cortar.
- 5 Não deixar o cabo de rede ficar preso.
- 6 Não usar o aparelho se estiver avariado ou com defeito, nem tomar a iniciativa de o reparar. Só pode ser reparado por

- 7 pessoal técnico habilitado.
- 7 Ligar o aparelho elétrico somente a uma tomada corretamente instalada, cuja tensão de rede corresponde aos dados técnicos do aparelho.
- 8 Retirar a ficha de rede da tomada.
- 9 Manter as distâncias de segurança para uma suficiente ventilação do aparelho e usar uma base resistente ao calor.
- 10 Não tapar o aparelho.

### **PRESCRIÇÕES DE SEGURANÇA**

As peças condutoras de corrente nunca podem entrar em contacto com a água. O aparelho só pode ser ligado à rede quando a placa de granito (a) estiver firme sobre os suportes (e).

### **UTILIZAÇÃO**

Este aparelho destina-se unicamente ao uso privado. É proibida qualquer utilização abusiva devido aos perigos associados a isso!

### **DADOS TÉCNICOS**

|                                            |                                                               |
|--------------------------------------------|---------------------------------------------------------------|
| Nome                                       | Raclette com placa de granito                                 |
| para 2 pessoas                             |                                                               |
| Tamanho (C x L x A)                        | aprox. 295 x 105 x 100 mm                                     |
| Ligação à rede                             | 230 V / ~50 - 60 Hz                                           |
| Potência de aquecimento                    | 350 W                                                         |
| Tempo de aquecimento                       | aprox. 10 minutos                                             |
| Cabo                                       | Cabo VDE, comprimento: 1 m                                    |
| Regulador/Interruptor                      | Interruptor basculante LIGAR-DESLIGAR com lâmpada de controlo |
| Aprovação                                  | CE/GS                                                         |
| Cumprir as normas da União Europeia        | Sim                                                           |
| Reservado o direito a alterações técnicas. |                                                               |

Se o aparelho for utilizado para outros fins ou se for incorretamente utilizado, não assumimos as responsabilidades por eventuais danos. Use apenas acessórios de origem ou acessórios expressamente recomendados pelo fabricante. A utilização de acessórios errados pode causar danos.

### **UTILIZADOR**

O aparelho só pode ser operado por pessoas familiarizadas com o conteúdo das instruções de utilização. As pessoas sob a influência de álcool ou de medicamentos, bem como, as crianças só podem usar o aparelho sob vigilância.

### **PROTEÇÃO PARA CRIANÇAS**

Nunca deixe as crianças próximas do aparelho elétrico sem vigilância.



### **CHOQUE ELÉTRICO (7)**

Certifique-se que nunca toca nas peças sob tensão. Um choque elétrico pode causar ferimentos graves, que podem mesmo levar à morte. Por isso, ligue o aparelho elétrico somente a uma tomada corretamente instalada, cuja tensão de rede corresponde aos dados técnicos do aparelho (para informações consulte a placa de características no aparelho e no manual de instruções sob Dados técnicos).

### **CABO DE REDE (1, 2, 5, 8)**

No caso de um cabo de rede danificado, este deve ser substituído pelo serviço de reparações, pois isso requer ferramenta especial. Não deixe o cabo de rede ficar preso e proteja-o contra objetos quentes. Retire a ficha da tomada quando não utilizar o aparelho durante um tempo prolongado, se surgirem avarias ou antes da limpeza. Nunca puxar a ficha pelo cabo de rede ou retirar da tomada com as mãos molhadas.

### **LOCAL (2, 3, 9)**

Coloque o aparelho sobre uma superfície plana, estável e resistente ao calor e certifique-se que está seca e fora do alcance das crianças. O local deve ser escolhido de modo a que o calor possa dissipar-se bem e haja uma suficiente ventilação. Não deixe o cabo de rede pendurado para ninguém poder puxar o aparelho nem magoar-se com isso. Não use o aparelho ao ar livre e mantenha-o

afastado do calor e de chamas. Tenha especial cuidado ao deslocar o aparelho elétrico.

### **PERIGO DE INCÊNDIO E FERIMENTOS (10)**

O aparelho só pode ser ligado à rede quando estiver totalmente montado. Não coloque panos ou material idêntico para secar sobre o aparelho.

Cuidado: Perigo de queimaduras na superfície quente do aparelho! Só deve tocar nos tachinhos (g) pelas pegas e no aparelho quente somente pelas reentrâncias laterais (b).

Use sempre pegas de tecido ou luvas de cozinha.

### **LIMPEZA E MANUTENÇÃO (3, 4, 8)**

Desligue o aparelho, retire a ficha de rede da tomada e deixe-o arrefecer bem antes de começar a limpar. Limpe a serpentina de aquecimento (f) e a base dos tachinhos (d) com um pano húmido. Remova o restante óleo alimentar com papel de rolo de cozinha da placa de granito (a) ainda morna. Limpe a placa e granito (a) com água e seque-a depois com rolo de papel de cozinha. De seguida, pincele a placa com um pouco de óleo alimentar. Não use palha de aço, escovas metálicas ou detergente abrasivo!

**Nota:** O granito é um produto natural. Evite choques térmicos aplicando água fria sobre a placa de granito quente, pois o arrefe-

cimento repentino pode causar fissuras provadas por tensão. Evite ainda choques na placa de granito.

Evite ainda choques na placa de granito. Os tachinhos (g) e as espátulas de raclette (g) podem ser lavadas com água e um pouco de detergente habitual. Em caso de forte sujidade, deixe amolecer em água fria durante cerca de 30 minutos antes da limpeza.

**Atenção:** Nunca mergulhe o aparelho elétrico em água nem mantenha-o debaixo de água corrente.

### **REPARAÇÃO (6, 8)**

Se suspeitar de um defeito técnico, puxe imediatamente a ficha de rede da tomada. Leve o aparelho ao serviço de reparação mais próximo e peça para ser analisado. Não assumimos a responsabilidade por danos resultantes de um tratamento indevido.

Atenção: As intervenções indevidas podem originar perigos substanciais para o utilizador.

### **VISTA GERAL DAS PEÇAS DO APARELHO**

- a Placa de granito
- f Serpentina de aquecimento
- b Reentrância
- g 2x Tachinhos antiaderentes + 2x Espátula para raclette
- c Parte inferior do aparelho
- h Cabo de rede
- d Base para tachinhos
- i Interruptor basculante LIGAR-DESLIGAR

e Suporte para placa de granito  
k Lâmpada de controlo

### **LIGAÇÃO À CORRENTE (1, 6, 7)**

Um manuseamento incorreto da corrente pode ter consequências fatais.

Ligue o aparelho elétrico somente a uma tomada corretamente instalada, cuja tensão de rede corresponde aos dados técnicos do aparelho. Nunca use um cabo de rede avariado. No caso de dano, entre em contacto com o serviço de reparações. Usar a extensão de cabo somente em perfeito estado de funcionamento.

### **COLOCAÇÃO EM FUNCIONAMENTO E UTILIZAÇÃO**

Um choque elétrico pode ser fatal! Siga as prescrições de segurança.

Desempacote o aparelho e limpe todas as peças com um pano húmido. Coloque a parte inferior do aparelho (c) sobre uma base plana, estável e resistente ao calor. Coloque a placa de granito (a) sobre os dois suportes (e) e insira o cabo de rede (h) na tomada.

Aqueça o aparelho – sem tachinhos – aprox. 10 minutos antes, pressionando para isso o interruptor basculante (i). A lâmpada de controlo (k) acende e indica o processo de aquecimento.

**Nota:** Pode observar algum fumo na primeira vez que aquecer o aparelho, o que é normal. Certifique-se que o espaço está bem ventilado! O aparelho está agora

pronto a usar. Pode encher os tachinhos a seu gosto. Antes de grelhar pincele com um pouco de óleo alimentar a carne magra e os legumes sobre a placa de granito (a). A comida com matéria gorda vai grelhar no seu próprio suco. Desejamos-lhe bom apetite! Use unicamente a espátula de raclette (g) anexa, para não prejudicar os tachinhos (g).

### **MATERIAL DE EMBALAGEM**

Não deite simplesmente o material de embalagem fora, mas recicle. As embalagens de papel, papelão e cartão vão para o papelão, as peças de plástico e as películas vão para o ecoponto amarelo.

### **ELIMINAÇÃO**

Os aparelhos gastos devem ser inutilizados. Separe o cabo de rede do aparelho. Não deve deitar o produto no lixo doméstico, mas sim levá-lo gratuitamente para um ponto de recolha municipal para reciclagem de aparelhos elétricos e eletrónicos ou entregá-lo no comerciante.

### **Istruzioni per la cura e la sicurezza**

*Gentile cliente kela,*

*grazie per l'acquisto di questo prodotto kela, molto resistente e di alta qualità. Per utilizzarlo al meglio per molti anni, leggere le seguenti informazioni sul prodotto, le indicazioni sull'uso e sulla manutenzione e i suggerimenti per la sicurezza. Egregio cliente kela,*

Con il vostro nuovo prodotto potrete preparare i più raffinati piatti di raclette e alla griglia con carne, salsicce e pesce in tutta semplicità e con la massima rapidità.

Questo apparecchio può essere utilizzato da parte di bambini a partire da otto (8) anni di età e

da persone con capacità fisiche, sensoriali o mentali limitate o mancanti di esperienza e/o conoscenza, a patto che vengano sorvegliate da una persona preposta oppure abbiano ricevuto istruzioni sull'uso dell'apparecchio e sui pericoli che potrebbe comportare. I bambini non devono giocare con l'apparecchio. La pulizia e la manutenzione da parte dell'utente non devono essere affidate ai bambini non sorvegliati.

La preghiamo di leggere assolutamente nel proprio interesse le istruzioni per l'uso precedentemente al primo utilizzo e di attenersi alle seguenti indicazioni riguardanti i pericoli e la sicurezza.

Esse contribuiranno a evitare infortuni e guasti tecnici.

La invitiamo a conservare con cura la documentazione nelle vicinanze dell'apparecchio. Si assicuri che la stessa sia consegnata assieme all'apparecchio nel caso lo stesso sia affidato ad altre persone.

### **INDICAZIONI RIGUARDANTI I PERICOLI E LA SICUREZZA**

Tenga aperta la prima di copertina mentre legge le istruzioni.

Vi troverà le illustrazioni relative al testo. Le immagini di avvertimento numerate sulla prima di copertina riportano indicazioni importanti per la sua sicurezza.

- 1 Non metta in funzione l'apparecchio se il cavo di alimentazione presenta danni visibili.

- 2 Non posizioni l'apparecchio elettrico su superfici sensibili al calore, roventi o infiammabili.
- 3 Non immerga l'apparecchio elettrico sotto l'acqua corrente o in acqua.
- 4 Non utilizzi né tagli oggetti appuntiti e affilati sulla superficie.
- 5 Non schiacci il cavo di alimentazione.
- 6 Non utilizzi né ripari autonomamente un apparecchio difettoso o danneggiato. La riparazione deve essere eseguita da personale specializzato qualificato.
- 7 Colleghi l'apparecchio elettrico solo a una presa installata secondo le normative vigenti e la cui tensione di rete coincida con i dati tecnici dell'apparecchio medesimo.
- 8 Estragga la spina dalla presa.
- 9 Mantenga la distanza di sicurezza per un'ottimale aerazione dell'apparecchio e lo posizioni su una superficie resistente al calore.
- 10 Non copra l'apparecchio.

### **INDICAZIONI RIGUARDANTI LA SICUREZZA**

Non metta per alcun motivo componenti conduttori di elettricità a contatto con l'acqua. L'apparecchio può essere collegato alla rete solo se la piastra in granito (a) poggia in sicurezza sui supporti (e).

### **UTILIZZO**

Questo apparecchio è destinato esclusivamente per uso privato. Qualsiasi abuso è strettamen-

te vietato a causa dei pericoli connessi!

L'azienda non si assume alcuna responsabilità circa eventuali danni dovuti a un utilizzo non conforme dell'apparecchio. Utilizzi solo accessori originali espressamente raccomandati dal produttore. L'utilizzo di accessori non originali può causare danni.

### **UTILIZZATORI**

L'apparecchio può essere utilizzato solo da persone che abbiano letto e compreso approfonditamente il contenuto delle presenti istruzioni per l'uso.

Le persone sotto l'influsso di alcool o medicinali e i bambini possono utilizzare l'apparecchio solo sotto sorveglianza.

### **TUTELA DEI BAMBINI**

Non lasci mai da soli i bambini in prossimità dell'apparecchio.

### **SCOSSA ELETTRICA (7)**

Si assicuri di non toccare mai componenti sotto tensione. Una scossa elettrica può determinare gravi infortuni o addirittura portare alla morte. Colleghi pertanto l'apparecchio elettrico solo a una presa installata secondo le normative vigenti e la cui tensione di rete coincida con i dati tecnici dell'apparecchio (per quanto riguarda le indicazioni si rimanda alla targhetta identificativa applicata sull'apparecchio e alle istruzioni per l'uso alla voce „Dati tecnici“).

### **CAVO DI ALIMENTAZIONE (1, 2, 5, 8)**

Se il cavo di alimentazione è danneggiato è necessario che esso sia sostituito dal servizio di riparazione poiché per questa operazione è necessario utilizzare un utensile speciale. Si assicuri di non schiacciare il cavo di alimentazione e che esso non venga a contatto con oggetti roventi. Estragga la spina dalla presa se prevede di non utilizzare l'apparecchio per un tempo prolungato, se si manifestano anomalie o prima di procedere alla pulizia dell'apparecchio. Non estragga per alcun motivo la spina del cavo di alimentazione dalla presa con le mani bagnate.

### **DOVE POSIZIONARE L'APPARECCHIO (2, 3, 9)**

Posizioni l'apparecchio su una superficie piana, stabile e resistente al calore e si assicuri che sia asciutta e fuori dalla portata dei bambini. È opportuno posizionare l'apparecchio in un luogo in cui il calore possa dissiparsi in modo ottimale e in cui sia garantita un'aerazione sufficiente. Non lasci penzolare il cavo di alimentazione in modo che nessuno possa tirar giù l'apparecchio o che qualcuno si possa ferire. Non utilizzi l'apparecchio all'aria aperta e lo tenga lontano da fonti di calore e da fiamme libere. Presti particolare attenzione durante lo spostamento dell'apparecchio elettrico.

### **PERICOLO DI USTIONE E INFORTUNIO (10)**

L'apparecchio può essere collegato alla rete solo se assemblato completamente. Non stenda alcun panno o simili sull'apparecchio per asciugarlo.

Prudenza: pericolo di ustione sulla parte calda della superficie!

Si raccomanda di toccare i pentolini caldi (g) prendendoli solo per i manici e l'apparecchio caldo solo per le maniglie laterali(b).

Utilizzi sempre presine o guanti da forno.

### **PULIZIA E MANUTENZIONE (3, 4, 8)**

Spenga l'apparecchio, estragga la spina di alimentazione e lo lasci ben raffreddare prima di procedere alla pulizia dell'apparecchio. Pulite la serpentina (f) e il ripiano per il pentolino (d) con un panno umido. Rimuovete i residui di olio con carta assorbente dalla piastra

ancora tiepida (a). Lavate la piastra in granito (a) con acqua e asciugatela con carta assorbente. Infine spennellate la piastra con un po' di olio. Non utilizzi lana d'acciaio, spazzole metalliche o detersivi abrasivi!

**Nota:** il granito è un prodotto naturale. Non raffreddare la piastra in granito calda, poiché il raffreddamento improvviso può provocare fessurazioni da sollecitazione. Evitate inoltre di la piastra in granito subisca urti.

I pentolini (g) e le spatole per raclette (g) possono essere puliti con acqua e un po' di normale detersivo per la casa.

In presenza di forte imbrattamento prima di pulire immergeteli in acqua fredda per circa 30 minuti.

**Attenzione:** Non immergere l'apparecchio elettrico per alcun motivo sotto l'acqua corrente o in acqua.

### **DATI TECNICI**

Denominazione

Raclette con piastra in granito per 2 persone

Misure (L x L x H)

ca. 295 x 105 x 100 mm

Collegamento alla rete

230 V / ~50 - 60 Hz

Capacità di riscaldamento

350 Watt

Tempo di riscaldamento

ca. 10 minuti

Cavo

cavo VDE, lunghezza: 1 m

Regolatore/interruttore

Interruttore a levetta ON-OFF con spia di controllo

Autorizzazione

CE/GS

Conforme alle normative UE

Si

Con riserva di modifiche tecniche.

### **RIPARAZIONE (6, 8)**

Se sospetta vi siano difetti tecnici estraiga immediatamente il cavo di alimentazione dalla spina.

Porti l'apparecchio presso il servizio riparazioni più vicino e lo faccia controllare.

L'azienda non si assume alcuna responsabilità per tutti i danni dovuti a un utilizzo non conforme dell'apparecchio.

**Attenzione:** Interventi non conformi possono causare notevoli pericoli per gli utenti.

### **PANORAMICA DEI COMPONENTI DELL'APPARECCHIO**

- a Piastra in granito
- f Serpentina
- b Maniglia
- g 2 Tegamini antiaderenti +  
2 Spatola per raclette
- c Parte inferiore dell'apparecchio
- h Cavo di alimentazione
- d Base per riporre il tegamino
- i Interruttore a levetta ON-OFF
- e Supporto per piastra in granito
- k Spia di controllo

### **ALIMENTAZIONE DI CORRENTE (1, 6, 7)**

**Una gestione non corretta della corrente può avere conseguenze mortali.**

Colleghi l'apparecchio elettrico solo a una presa installata secondo le normative vigenti e la cui alimentazione di rete coincida con i dati tecnici dell'apparecchio medesimo.

Non utilizzi per alcun motivo un cavo di alimentazione difettoso. In

caso di danno contatti il servizio di riparazione.

Utilizzi il cavo di prolunga solo se lo stesso è in perfette condizioni.

### **MESSA IN FUNZIONE E COMANDO**

**Una scossa elettrica può avere conseguenze mortali!**

La preghiamo di attenersi alle indicazioni riguardanti la sicurezza. Disimballi l'apparecchio e pulisca tutti i componenti con un panno umido.

Posizioni la parte inferiore dell'apparecchio (c) su una base piatta, stabile e resistente al calore.

Posizionate la piastra in granito (a) sui due supporti (e) e inserite il cavo di rete (h) nella presa.

Prima di utilizzare l'apparecchio per la prima volta riscaldatelo - senza pentolino - per circa 10 minuti (i). La spia (k) si accende e segnala il riscaldamento.

**Nota:** Non preoccupatevi del fumo che può manifestarsi per breve tempo al primo riscaldamento dell'apparecchio. Assicuratevi che il locale sia ben ventilato!

Ora l'apparecchio è pronto all'uso. Potete riempire il pentolino a piacere. Spennellate lievemente con olio la carne magra o la verdura (a). Gli alimenti grigliati con un normale contenuto in grassi possono essere cotti nel proprio sugo. Le auguriamo buon appetito!

Utilizzate esclusivamente la spatola (g) in dotazione in modo da non danneggiare i pentolini (g).

### **MATERIALE DI IMBALLAGGIO**

Non butti via semplicemente il materiale di imballaggio, bensì lo porti presso un centro di riciclaggio.

Gli imballaggi in carta, cartone e cartone ondulato vanno nella carta da macero, i componenti di imballaggi in plastica e le pellicole vanno smaltiti negli appositi contenitori di raccolta.

### **SMALTIMENTO**

Gli apparecchi fuori uso devono essere resi inutilizzabili. Separi il cavo di alimentazione dall'apparecchio. Non smaltisca il prodotto assieme ai rifiuti domestici, bensì lo porti gratuitamente presso un punto di raccolta comunale (ecocentro) per il riciclaggio di apparecchi elettrici ed elettronici o presso il proprio rivenditore.

## NL

### Onderhouds- & veiligheidsinstructies

*Geachte kela-klant,*

*Hartelijk gefeliciteerd met de aanschaf van uw duurzame kwaliteitsproduct van kela. Voor jarenlang plezier met uw aanschaf adviseren wij u, de onderstaande productinformatie, adviezen voor optimaal gebruik en onderhoud evenals de veiligheidsinstructies door te lezen.*

Daarmee kunt u de lekkerste raclette- en grillgerechten met vlees, worst of vis eenvoudig en snel voorbereiden.

Dit apparaat kan worden gebruikt door kinderen vanaf een leeftijd van acht (8) jaar en door personen met beperkte lichamelijke, zintuiglijke en mentale vermogens of een gebrek aan ervaring en/of kennis wanneer deze personen onder toezicht staan of met betrekking tot veilig gebruik van het apparaat

zijn onderwezen en de daarbij bestaande gevaren hebben begrepen. Kinderen mogen niet met het apparaat spelen. Reiniging en door de gebruiker uit te voeren onderhoud mogen niet zonder toezicht door kinderen worden uitgevoerd.

Lees a.u.b. in uw eigen belang de gebruiksaanwijzing door, voordat u uw racletteapparaat voor het eerst gaat gebruiken. Volg alle instructies op die te maken hebben met mogelijke gevaren en uw veiligheid. Zo helpt u gevaren en technische storingen te voorkomen.

Bewaar dit document zorgvuldig bij uw racletteapparaat. Geeft u het racletteapparaat door aan een ander? Geef hem of haar dan ook deze gebruiksaanwijzing.

#### **INSTRUCTIES BETREFFENDE GEVAREN EN VEILIGHEID**

U leest nu het omslag van uw gebruiksaanwijzing. Hier treft u de afbeeldingen aan, die bij de tekst horen. De genummerde afbeeldingen van waarschuwingen op dit omslag tonen u instructies, die van belang zijn voor uw veiligheid.

- 1 Neem het apparaat niet in gebruik als het netsnoer zichtbaar is beschadigd.
- 2 Zet dit elektrisch werkende apparaat niet op een oppervlak dat gevoelig is voor warmte of hitte of op een oppervlak dat in brand kan raken.
- 3 Houd dit elektrisch werkende

apparaat niet onder stromend water en dompel het nooit in water onder.

- 4 Gebruik geen spitse of scherpe voorwerpen en snijd niet op het oppervlak.
- 5 Knik het netsnoer niet en klem het snoer nergens af.
- 6 Gebruik het apparaat niet als het defect of beschadigd is. Repareer het apparaat niet zelf. Laat het apparaat uitsluitend door een vakman repareren.
- 7 Sluit dit elektrisch werkende apparaat uitsluitend aan op een contactdoos die volgens de voorschriften is geïnstalleerd. Let erop dat de netspanning op de contactdoos overeenkomt met de netspanning, zoals die vermeld staat bij de technische gegevens van dit apparaat.
- 8 Trek de netstekker uit de contactdoos.
- 9 Houd veilige afstanden aan voor een voldoende ventilatie van het apparaat en zorg dat de onderzetter hittebestendig is.
- 10 Dek het apparaat niet af.

#### **VOORSCHRIFTEN BETREFFENDE VEILIGHEID**

Laat spanningvoerende onderdelen nooit in aanraking met water komen. Sluit het apparaat pas op het elektriciteitsnet aan als de granieten plaat (a) stevig op de houders (e) rust.

## **GEBRUIK**

Dit apparaat is uitsluitend bedoeld voor particulier gebruik. Elk misbruik is - in verband met de daarmee verbonden gevaren - verboden!

Werd het apparaat ontvreemd of op onjuiste manier bediend? Dan wijzen wij elke aansprakelijkheid voor eventuele schade af.

Gebruik uitsluitend originele accessoires of accessoires, die de fabrikant expliciet aanbeveelt. Het gebruik van onjuiste accessoires kan beschadigingen veroorzaken.

## **GEBRUIKERS**

Uitsluitend zij, die vertrouwd zijn met de inhoud van deze gebruiksaanwijzing, mogen het apparaat gebruiken.

Zij die onder invloed van alcohol of medicijnen verkeren evenals kinderen mogen het apparaat uitsluitend onder toezicht gebruiken.

## **BESCHERMING VAN KINDEREN**

Laat kinderen nooit zonder toezicht in de nabijheid van het apparaat.

## **ELEKTRISCHE SCHOKKEN (7)**

Let erop dat u nooit spanningvoerende onderdelen aanraakt. Een elektrische schok kan leiden tot ernstig letsel of zelfs de dood. Sluit daarom dit elektrisch werkende apparaat uitsluitend aan op een contactdoos die volgens de voorschriften is geïnstalleerd en waarvan de netspanning over-

eenkomt met de spanning, die vermeld staat bij de technische gegevens van het apparaat (zie de informatie op het typeplaatje dat op het apparaat is aangebracht en dat in de rubriek „Technische gegevens“ van deze gebruiksaanwijzing staat vermeld).

## **NETSNOER (1, 2, 5, 8)**

Is het netsnoer beschadigd? Laat die dan door een reparateur vervangen, omdat speciaal gereedschap nodig is om het snoer te kunnen repareren. Klem het netsnoer nergens vast en bescherm het snoer tegen aanraking door hete voorwerpen. Trek de netstekker uit de contactdoos als u het apparaat langere tijd niet gebruikt, als zich storingen voordoen of voordat u het apparaat gaat schoonmaken. Trek nooit de netstekker aan het netsnoer uit de contactdoos en trek nooit met

natte handen de stekker uit de contactdoos.

## **PLAATSING (2, 3, 9)**

Plaats het apparaat op een effen, stabiel en hittebestendig oppervlak en let erop dat deze plaats droog en buiten bereik van kinderen is.

Kies die plaats zo, dat de hitte goed kan ontsnappen en dat er voldoende ventilatie is. Laat het netsnoer niet omlaag hangen, zodat niemand het apparaat van zijn plaats kan trekken of zich daaraan kan verwonden. Gebruik het apparaat niet in de open lucht. Houd het apparaat weg van hitte en open vuur. Wees bijzonder voorzichtig als u dit elektrisch werkende apparaat gaat verschuiven.

## **TECHNISCHE GEGEVENS**

|                                      |                                                               |
|--------------------------------------|---------------------------------------------------------------|
| Aanduiding                           | Racletteapparaat inclusief granieten plaat voor twee personen |
| Afmetingen (l x b x h)               | ca. 295 x 105 x 100 mm                                        |
| Netspanning                          | 230 V~ / ~50... 60 Hz                                         |
| Thermisch vermogen                   | 350 W                                                         |
| Opwarmduur                           | ca. 10 minuten                                                |
| Netsnoer                             | VDE-kabel, lengte: 1 m                                        |
| Regelaar/schakelaar                  | AAN/UIT-tuimelschakelaar met verklikkerlampje                 |
| Toelating                            | CE/GS                                                         |
| Voldoet aan voorschriften van de EU: | Ja                                                            |
| Technische wijzigingen voorbehouden. |                                                               |

## **GEVAAR VOOR BRAND EN LETSEL (10)**

Sluit het apparaat pas op het elektriciteitsnet aan als u het apparaat volledig hebt samengesteld. Leg geen doeken of iets dergelijks op het apparaat om ze te drogen.

Wees voorzichtig: U zou zich aan het hete oppervlak van het apparaat kunnen branden!

Pak de hete pannetjes (g) uitsluitend bij de handgrepen vast en het hete apparaat uitsluitend aan de zijkant van het apparaat (b). Gebruik altijd pannenlappen of ovenhandschoenen.

## **SCHOONMAKEN EN ONDERHOUD (3, 4, 8)**

Handel als volgt voordat u het apparaat gaat schoonmaken: schakel het apparaat uit, strek de netstekker uit de contactdoos en laat het apparaat volledig afkoelen. Maak de verwarmingspiraal (f) en het afzetvlak voor de pannetjes (d) schoon met behulp van een vochtige doek. Verwijder eventueel achtergebleven spijlsolie met keukenpapier van de nog lauwwarme grillplaat (a). Was de granieten plaat (a) met water af en maak de plaat met behulp van keukenpapier droog. Bestrijk daarna de plaat met wat spijlsolie. Gebruik geen staalwol, draadborstels of schurend schoonmaakmiddel!

**Tip:** Graniet is een natuurlijk product. Laat de hete granieten plaat niet onder koud water schrikken,

omdat de plotselinge afkoeling kan leiden tot de vorming van spanningen. Sla nooit op de granieten plaat en stoot de plaat niet.

U kunt de pannetjes (g) en de raclettespatels (g) met water en wat gewoon huishoudelijk afwasmiddel schoonmaken.

Zijn ze erg vervuild? Laat ze dan een half uur lang in koud water inweken voordat u ze gaat schoonmaken.

**Let op!** Dompel dit elektrisch werkende apparaat nooit in water onder. Houd het apparaat ook nooit onder stromend water.

## **REPARATIES (6, 8)**

Denkt u dat het apparaat technisch defect is? Trek dan onmiddellijk de netstekker uit de contactdoos. Breng het apparaat naar dichtstbijzijnde reparateur. Laat hem het apparaat onderzoeken. Wij accepteren geen aansprakelijkheid voor schade, die veroorzaakt werd door ondeskundige behandeling.

**Let op!** Ondeskundig uitgevoerde ingrepen kunnen aanzienlijke gevaren voor de gebruiker veroorzaken.

## **OVERZICHT OVER DE ONDERDELEN VAN HET APPARAAT**

- a Granieten plaat
- f Verwarmingspiraal
- b Komvormige greep
- g 2x Pannetjes met antiaanba-

- klaag + 2x Raclettespatels
- c Onderste deel van het apparaat
- h Netsnoer
- d Afzetplek voor pannetjes
- i AAN/UIT-tuimelschakelaar
- e Houder voor de granieten plaat
- k Verklikkerlicht

## **AANSLUITING OP DE NETSPANNING (1, 6, 7)**

**Door niet op de juiste manier met elektriciteit om te gaan kan dodelijk gevaar ontstaan.**

Sluit dit elektrisch werkende apparaat uitsluitend aan op een contactdoos die volgens de voorschriften is geïnstalleerd. Let erop dat de netspanning op de contactdoos overeenkomt met de netspanning, zoals die vermeld staat bij de technische gegevens van dit apparaat. Gebruik nooit een defect netsnoer. Neem a.u.b. contact op met een reparateur in geval van beschadiging. Gebruik uitsluitend een verlengkabel die in onberispelijke staat verkeert.

## **IN GEBRUIK NEMEN EN BEDIENEN**

**Een elektrische schok kan dodelijk zijn!** Houd u aan de veiligheidsvoorschriften.

Pak het apparaat uit. Veeg met een vochtige doek alle onderdelen schoon. Plaats het onderste deel van het apparaat (c) op een effen, stabiele en hittebestendige onderzetter. Leg de granieten plaat (a) op



beide houders (e) en steek de steker van de netkabel (h) in een contactdoos.

Verwarm het apparaat - zonder pannetjes - gedurende ongeveer tien minuten voor. Breng daartoe de tuimelschakelaar (i) daartoe in de stand „Aan”. Het verklikkerlampje (k) licht op ten teken dat het apparaat opwarmt.

**Tip:** Als u het apparaat voor het eerst verwarmt zal kortstondig wat rook ontstaan. Dit is ongevaarlijk. Zorg wel dat u uw eetkamer goed ventileert!

Het apparaat is nu gereed voor gebruik. U kunt de pannetjes naar believen vullen. Strijk vetarm vlees, evenals groenten licht met spijjsolie in voordat u ze op de granieten plaat (a) gaat grillen. Vlees met een normaal vetgehalte kunt u in het eigen vleesnat grillen. Wij wensen u smakelijk eten!

Gebruik uitsluitend de meegeleverde raclettespatels (g), om de pannetjes (g) niet te beschadigen.

### **VERPAKKINGMATERIAAL**

Werp verpakkingmateriaal niet zomaar weg, maar biedt die aan voor hergebruik. Verpakkingen van papier en karton horen bij het oudpapier. Verpakkingen van kunststof of van folie laat u apart inzamelen voor hergebruik.

### **VERWIJDERING**

Maak uitgediende apparaten onbruikbaar. Knip het netsnoer van het apparaat af. Verwijder het

apparaat niet samen met huishoudelijk afval, maar breng het naar uw gemeentelijke inzamelpunt van waardevolle goederen om de componenten of de materialen uit elektrische en elektronische apparaten te laten hergebruiken. U kunt het apparaat ook naar uw winkelier brengen.

## **FIN**

### **Hoito- & turvallisuusohjeet**

*Hyvä kela-asiakas,*

*onnittelumme kelan pitkäikäisen laatu tuotteen hankinnasta. Voit pidentää tuotteen käyttöikää luke-malla seuraavat tuotetiedot, käyttöohjeet, hoito- ja puhdistusohjeet sekä turvallisuusohjeet.*

Sillä voidaan valmistaa helposti ja nopeasti mitä maukkaimpia raclette- ja grilliruokia lihasta, makkarasta ja kalasta.

Tätä laitetta saavat käyttää yli kahdeksanvuotiaat (8) lapset sekä henkilöt, joiden fyysiset ominaisuudet, aistit tai henkiset valmiudet ovat rajoittuneet tai joilta puuttuu tarvittava kokemus ja/ tai osaaminen, jos heitä valvotaan tai jos heitä on opastettu laitteen turvalliseen käyttöön ja he ovat ymmärtäneet laitteen käyttöön liittyvät vaarat. Lapset eivät saa leikkiä laitteella. Lapset eivät saa puhdistaa tai huoltaa laitetta valvomatta.

Ennen ensimmäistä käyttökertaa lue käyttöohje, jossa on paljon hyödyllistä tietoa, ja noudata kaikkia vaara- ja turvallisuusohjeita. Näin vältät onnettomuudet ja tekniset häiriöt. Säilytä käyttöohjetta aina laitteen lähellä. Varmista, että laitteen siirtäessä toiselle omistajalle myös käyttöohje seuraa mukana.

## **VAARA- JA TURVALLISUUS- TEKNISET OHJEET**

Pidä kuva-aukeamaa avattuna, kun luet ohjetta.

Siinä on tekstiin liittyvät kuvat. Sivulla olevat numeroidut varoituskuvat osoittavat, mikä on turvallisuutesi kannalta tärkeää.

- 1 Älä koskaan ota laitetta käyttöön, jos virtajohtossa näkyy vaurioita.
- 2 Älä aseta sähkölaitetta lämpöä kestäättömille, kuumille tai syttyville pinnoille.
- 3 Älä pidä sähkölaitetta juoksevan veden alla tai upota veteen.
- 4 Älä käytä teräviä esineitä äläkä leikkaa mitään sen pinnan päällä.
- 5 Varmista, ettei virtajohto jää puristuksiin.
- 6 Älä käytä viallista tai vaurioitunutta laitetta äläkä yritä itse korjata sitä. Korjauksen saa tehdä vain pätevä alan huolto-liike.
- 7 Liitä sähkölaite vain määräysten mukaisesti asennettuun pistorasiaan, jonka verkkojännite vastaa laitteen teknisiä tietoja.
- 8 Irrota virtapistoke pistorasiasta.
- 9 Noudata turvaetäisyyksiä, jotta laite voi tuulettaa riittävästi, ja varmista, että alusta kestää kuumuutta.
- 10 Älä peitä laitetta.

## **TURVALLISUUSMÄÄRÄYKSET**

Älä päästä virtaa johtavia osia koskaan kosketuksiin veden kans-

sa. Laitteen saa liittää sähköliitäntään vasta, kun graniittilevy (a) on varmasti kunnolla pidikkeiden (e) päällä.

## **KÄYTTÖ**

Tämä laite on tarkoitettu ainoastaan yksityiskäyttöön. Kaikenlaisen väärinkäyttöön. Kaikenlaisen vaarojen vuoksi ehdottomasti kielletty!

Jos laitetta käytetään muuhun kuin sen käyttötarkoitukseen tai väärin, ei valmistaja vastaa siitä seuraavista vahingoista. Käytä vain alkuperäislisätarvikkeita tai lisätarvikkeita, joita valmistaja on nimenomaan suositellut. Väärien lisätarvikkeiden käyttö voi aiheuttaa vaurioita.

## **KÄYTTÄJÄT**

Laitetta saavat käyttää vain henkilöt, jotka ovat perehtyneet tähän käyttöohjeeseen.

Alkoholin tai lääkkeiden vaikutuksen alaiset henkilöt sekä

lapset saavat käyttää laitetta vain valvottuina.

## **LAPSIEN TURVALLISUUS**

Älä koskaan jätä lapsia sähkölaitteen lähelle ilman valvontaa.

## **SÄHKÖISKU (7)**

Pidä huoli siitä, ettes koskaan koske jännitteisiin osiin. Sähköisku voi johtaa vakaviin vammoihin tai jopa kuolemaan. Liitä siksi sähkölaite vain määräysten mukaisesti asennettuun pistorasiaan, jonka verkkojännite vastaa laitteen teknisiä tietoja (tiedot löytyvät laitteen tyyppikilvestä ja käyttöohjeista kohdasta Tekniset tiedot).

## **VIRTAJOHTO (1, 2, 5, 8)**

Virtajohton vaurioituttua on sähköalan huoltoliikkeen vaihdettava se, sillä siihen tarvitaan erikoistyökaluja. Varo, ettei virtajohto jää minnekään puristuksiin ja suojaa se kuumilta esineiltä. Irrota virtajohto pistorasiasta, kun et

## **TEKNISET TIEDOT**

Nimitys  
Koko (P x L x K)  
Sähköliitäntä  
Kuumennusteho  
Kuumennusaika  
Johto  
Säätimet/kytkimet

Hyväksyntä  
Täyttää EU-määräykset

Pidätämme oikeuden teknisiin muutoksiin.

Graniittilevyllinen raclette kahdelle  
noin 295 x 105 x 100 mm  
230 V / ~50 - 60 Hz  
350 W  
noin 10 minuuttia  
VDE-johto, pituus: 1 m  
Merkkivalollinen keinukytkin  
PÄÄLLE-POIS  
CE/GS  
kylä

käytä laitetta pidempään aikaan, häiriöiden ilmaantuessaa ja ennen puhdistusta. Älä koskaan vedä pistoketta virtajohdosta kiinni pitäen eikä märin käsin.

### **KÄYTTÖPAIKKA (2, 3, 9)**

Aseta laite tasaiselle, tukevalle ja kuumuutta kestäväälle pinnalle ja varmista, että se on kuiva ja lasten ulottumattomissa.

Käyttöpaikka on valittava niin, että kuumuus pääsee hyvin haihtumaan ja tuuletus on riittävä. Älä päästä virtajohtoa riippumaan, jotta kukaan ei voi vetää laitetta alas ja loukkaantua sen takia. Älä käytä laitetta ulkona ja pidä se kaukana kuumasta ja avotulesta. Ole erityisen varovainen siirtäessä sähkölaitetta.

### **PALO- JA LOUKKAANTUMIS-VAARA (10)**

Laitteen saa liittää sähköliitäntään vasta, kun se on koottu täydellisesti. Älä laita pyyhkeitä tai mitään vastaavaa laitteen päälle kuivumaan.

Varo: Palovammonen vaara laitteen kuumissa pinoissa!

Tartu kuumiin pannuihin (g) vain kahvoista ja kuumaan laitteeseen vain sivulla olevista kahvasyvennyksistä (b). Käytä aina pannulappuja tai patakintaita.

### **PUHDISTUS JA HUOLTO (3, 4, 8)**

Kytke laite pois päältä, irrota virtapistoke pistorasiasta ja anna laitteen jäähtyä hyvin, ennen kuin

aloitat puhdistuksen. Puhdista kuumennuskierukka (f) ja pannualusta (d) kostealla liinalla. Poista ruokaöljynjäänteet talouspaperilla vielä hieman lämpimästä graniittilevystä (a). Pese graniittilevy (a) vedellä ja kuivaa se talouspaperilla. Sivele sen jälkeen levyyn hieman ruokaöljyä. Älä käytä teräsvillaa, metalliharjoja tai hankaavia pesuaineita!

**Ohje:** Graniitti on luonnontuote.

Älä laske graniittilevyn päälle kylmää vettä, sillä yhtäkkinen jäähtyminen voi aiheuttaa jännitehalkeamia. Vältä myös iskujen osumista graniittilevyyn. Pannut (g) ja raclette-lastat (g) voidaan puhdistaa vedellä ja pienellä määrällä tavallista astianpesuainetta. Jos ruuantähteet ovat tarttuneet pahasti kiinni, liota ennen puhdistusta noin 30 minuuttia kylmässä vedessä.

**Huomio:** Älä missään tapauksessa kasta sähkölaitetta veteen äläkä koskaan pidä sitä juoksevan veden alla.

### **KORJAUS (6, 8)**

Mikäli epäilet teknistä vikaa, vedä heti virtapistoke pistorasiasta. Vie laite lähimpään huoltoliikkeen ja tarkastuta se siellä. Valmistaja ei vastaa mistään vahingoista, jotka ovat johtuneet epäasianmukaisesta käsittelystä.

**Huomio:** Epäasianmukaisista korjausyrityksistä voi syntyä huomattavia vaaroja käyttäjälle.

### **LAITTEEN OSAT**

- a Graniittilevy
- f Kuumennuskierukka
- b Kahvasyvennyks
- g 2x pannu, jossa tarttumista estävä pinnoite + 2x raclette-lasta
- c Laitteen alaosa
- d Virtajohto
- d Pannujen alusta
- i Keinukytin PÄÄLLE-POIS
- e Granitelevyn pidikkeet
- k Merkkivalo

### **VIRTALIITÄNTÄ (1, 6, 7)**

**Sähkön epäasianmukaisesta käsittelystä voi olla hengenvaaralliset seuraukset.**

Liitä sähkölaite vain määräysten mukaisesti asennettuun pistorasiaan, jonka verkkojännite vastaa laitteen teknisiä tietoja. Älä koskaan käytä viallista virtajohtoa. Jos vaurioita on, ota yhteyttä sähköalan huoltoliikkeen.

Käytä jatkojohtoa vain, kun se on moitteettomassa kunnossa.

### **KÄYTTÖÖNOTTO JA KÄYTTÖ** **Sähköisku voi aiheuttaa kuoleman! Noudata turvallisuusmääräyksiä.**

Pura laite pakkauksesta ja pyyhi kaikki osat kostealla liinalla.

Aseta laitteen alaosa (c) tasaiselle, tukevalle ja kuumuutta kestäväälle alustalle.

Aseta graniittilevy (a) molempiin pidikkeisiin (e) ja liitä virtajohto (h) pistorasiaan.

Kuumenna laitetta - ilman pannuja - noin 10 minuuttia siten,

että painat keinukytimestä (j) .  
Merkkivalo (k) palaa ja näyttää  
kuumennuksen olevan päällä.

**Ohje:** Lyhytaikainen savunmuo-  
dostus laitteen ensimmäisessä  
kuumennuksessa on vaaraton.  
Tuuleta huonetta tällöin vastaa-  
vasti!

Laitte on nyt käyttövalmis. Voit  
täyttää pannut oman makusi  
mukaan. Sivele vähän rasvaa  
sisältävään lihaan sekä vihan-  
neksiin hieman ruokaöljyä ennen  
kuin grillaat niitä graniittilevyn (a)  
päällä. Normaalisarvaiset ruo-  
ka-aineet voidaan paistaa omassa  
mehussaan.

Toivotamme sinulle hyvää ruo-  
kahalua!

Käytä vain mukana tulleita raclat-  
te-lastoja (g), jotta pannut (g) eivät  
vahingoitu.

### **PAKKAUSMATERIAALI**

Älä heitä pakkausmateriaalia ros-  
kiin, vaan vie se kierrätykseen.  
Paperi-, pahvi- ja aaltopahvipak-  
kaukset kuuluvat omiin keräys-  
laatikoihinsa, muovipakkaukset  
ja muovikäyreet niille varattuihin  
keräyslaatikoihin.

### **HÄVITTÄMINEN**

Vanhat laitteet, joita ei enää  
käytetä, on tehtävä käyttökeltot-  
tomiksi. Irrota virtajohto laitteesta.  
Älä laita tuotetta kotitalousjätteen  
sekaan, vaan vie se kunnalliseen  
keräyspaikkaan, jossa sähkölait-  
teet ja elektroniikkaromua otetaan  
vastaan maksutta tai vie se alan  
liikkeeseen.

## **GR**

### **Οδηγίες φροντίδας και ασφάλειας**

*Αγαπητή/έ πελάτη της κελα,*

*σας συγχαίρουμε για την αγορά  
του ανθεκτικού προϊόντος ποιό-  
τητας της κελα. Για να μπορείτε  
να το απολαμβάνετε για πολλά  
χρόνια, διαβάστε τις παρακάτω  
πληροφορίες προϊόντος, τις  
υποδείξεις για τη χρήση και τη  
φροντίδα, καθώς και τις προτά-  
σεις ασφαλείας.*

Τώρα μπορείτε να ετοιμάσετε  
γρήγορα και εύκολα τα καλύτερα  
φαγητά raclette και ψητά με  
κρέας, λουκάνικο και ψάρι.

Αυτή η συσκευή μπορεί να χρη-  
σιμοποιηθεί από παιδιά άνω των  
οκτώ (8) ετών και από άτομα με  
περιορισμένες σωματικές, αισθη-  
τήριες ή διανοητικές ικανότητες  
ή με έλλειψη πείρας ή/και έλλει-  
ψη γνώσεων, εάν επιβλέπονται  
ή έλαβαν οδηγίες σχετικά με την  
ασφαλή χρήση της συσκευής και  
έχουν κατανοήσει τους κινδύ-  
νους που προκύπτουν. Τα παιδιά  
δεν επιτρέπεται να παίζουν με  
τη συσκευή. Ο καθαρισμός και  
οι εργασίες συντήρησης από το  
χρήστη δεν επιτρέπεται να εκτε-  
λούνται από παιδιά χωρίς την  
επίβλεψη αρμόδιου ατόμου.

Διαβάστε οπωσδήποτε για το  
καλό σας τις οδηγίες χρήσης  
πριν από την πρώτη χρήση και  
τηρείτε όλες τις παρακάτω υπο-

δείξεις κινδύνων και ασφαλείας. Με αυτό τον τρόπο θα αποφύγετε ατυχήματα και τεχνικές βλάβες.

Φυλάξτε προσεκτικά τα έγγραφα κοντά στη συσκευή. Σε περίπτωση μεταβίβασης της συσκευής, βεβαιωθείτε ότι θα παραδοθούν στα άλλα άτομα.

### **ΥΠΟΔΕΙΞΕΙΣ ΚΙΝΔΥΝΩΝ ΚΑΙ ΤΕΧΝΙΚΗΣ ΑΣΦΑΛΕΙΑΣ**

Κατά την ανάγνωση των οδηγιών κρατήστε την αρχική σελίδα ανοιχτή.

Εκεί θα βρείτε τις αντίστοιχες εικόνες για το κείμενο. Οι αριθμημένες προειδοποιητικές εικόνες στην αρχική σελίδα σας δείχνουν υποδείξεις, που είναι σημαντικές για την ασφάλειά σας.

- 1 Να μην πραγματοποιείτε έναρξη λειτουργίας της συσκευής, αν το καλώδιο τροφοδοσίας παρουσιάζει εμφανείς ζημιές.
- 2 Μην τοποθετείτε την ηλεκτρική συσκευή σε ευαίσθητες στη θερμότητα, καυτές ή εύφλεκτες επιφάνειες.
- 3 Μην κρατάτε την ηλεκτρική συσκευή κάτω από τρεχούμενο νερό και μη τη βουτάτε στο νερό.
- 4 Μη χρησιμοποιείτε μυτερά ή αιχμηρά αντικείμενα και μην κόβετε πάνω στη επιφάνεια.
- 5 Μη μαγκώνετε το καλώδιο τροφοδοσίας.
- 6 Μη χρησιμοποιείτε μια ελαττωματική ή χαλασμένη συσκευή και μην την επισκευ-

άζετε μόνοι σας. Η επισκευή πρέπει να πραγματοποιείται μόνο από εξειδικευμένο προσωπικό.

- 7 Σύνδεση της ηλεκτρικής συσκευής μόνο σε μια πρίζα που έχει εγκατασταθεί σύμφωνα με τις προδιαγραφές, της οποίας η τάση τροφοδοσίας συμφωνεί με τα τεχνικά στοιχεία της συσκευής.
- 8 Τραβήξτε το ρευματολήπτη από την πρίζα.
- 9 Τηρείτε τις αποστάσεις ασφαλείας για τον επαρκή αερισμό της συσκευής και φροντίστε η επιφάνεια να είναι ανθεκτική στη θερμότητα.
- 10 Μην καλύπτετε τη συσκευή.

### **ΠΡΟΔΙΑΓΡΑΦΕΣ ΑΣΦΑΛΕΙΑΣ**

Μη φέρνετε ποτέ σε επαφή με το νερό τα εξαρτήματα που φέρουν τάση. Η συσκευή μπορεί να συνδεθεί στο δίκτυο τροφοδοσίας, μόνο εφόσον η γρανιτένια πλάκα (α) βρίσκεται ασφαλώς τοποθετημένη πάνω στα στηρίγματα (ε) .

### **ΧΡΗΣΗ**

Αυτή η συσκευή προορίζεται αποκλειστικά για ιδιωτική χρήση. Απαγορεύεται αυστηρά κάθε κατάχρηση λόγω των κινδύνων που απορρέουν από αυτή! Αν η συσκευή χρησιμοποιηθεί για σκοπό διαφορετικό από τον προβλεπόμενο ή πραγματοποιηθεί λανθασμένος χειρισμός, δεν φέρουμε καμία ευθύνη για τυχόν ζημιές. Χρησιμοποιείτε μόνο

τον αυθεντικό εξοπλισμό ή τον εξοπλισμό, ο οποίος συνιστάται ρητώς από τον κατασκευαστή. Η χρήση λανθασμένου εξοπλισμού μπορεί να προκαλέσει βλάβες.

### **ΧΡΗΣΤΗΣ**

Ο χειρισμός της συσκευής πρέπει να πραγματοποιείται μόνο από άτομα, τα οποία έχουν εξοικειωθεί με το περιεχόμενο αυτών των οδηγιών χρήσης. Τα άτομα που βρίσκονται υπό την επιρροή του αλκοόλ ή φαρμάκων καθώς και τα παιδιά μπορούν να χρησιμοποιούν τη συσκευή μόνο υπό επιτήρηση.

### **ΠΡΟΣΤΑΣΙΑ ΓΙΑ ΠΑΙΔΙΑ**

Μην αφήνετε παιδιά κοντά στην ηλεκτρική συσκευή χωρίς επιτήρηση.

### **ΗΛΕΚΤΡΟΠΛΗΞΙΑ (7)**

Μην αγγίζετε ποτέ τα εξαρτήματα που φέρουν τάση. Η ηλεκτροπληξία μπορεί να οδηγήσει σε σοβαρούς τραυματισμούς ή ακόμα και στο θάνατο. Γι' αυτό το λόγο, συνδέετε την ηλεκτρική συσκευή μόνο σε πρίζα που έχει εγκατασταθεί σύμφωνα με τις προδιαγραφές, της οποίας η τάση τροφοδοσίας συμφωνεί με τα τεχνικά στοιχεία της συσκευής (για τα στοιχεία ανατρέξτε στην πινακίδα τεχνικών πληροφοριών που βρίσκεται πάνω στη συσκευή και στις οδηγίες χρήσης, στην ενότητα «Τεχνικά στοιχεία»).

### **ΚΑΛΩΔΙΟ ΤΡΟΦΟΔΟΣΙΑΣ (1, 2, 5, 8)**

Σε περίπτωση χαλασμένου καλωδίου τροφοδοσίας, πρέπει να αντικατασταθεί από την υπηρεσία επισκευών, επειδή απαιτείται ειδικό εργαλείο για το σκοπό αυτό. Μη μαγκώνετε το καλώδιο τροφοδοσίας και προσπαθήστε το από καυτά αντικείμενα. Βγάλτε το ρευματολήπτη από την πρίζα, αν δεν χρησιμοποιείτε τη συσκευή για μεγάλο χρονικό διάστημα, αν παρουσιαστούν ζημιές ή πριν από τον καθαρισμό. Μην τραβάτε ποτέ το ρευματολήπτη στο καλώδιο τροφοδοσίας και μην τον αφαιρείτε από την πρίζα με υγρά χέρια.

### **ΤΟΠΟΘΕΣΙΑ (2, 3, 9)**

Τοποθετήστε τη συσκευή σε μια επίπεδη, σταθερή και ανθεκτική στη θερμότητα επιφάνεια και φροντίστε να είναι στεγνή και μακριά από την εμβέλεια των παιδιών. Η τοποθεσία πρέπει να επιλεγεί με τέτοιο τρόπο, ώστε η θερμότητα να μπορεί να δραπετεύει εύκολα και να παρέχεται επαρκής αερισμός. Μην αφήνετε το καλώδιο τροφοδοσίας να κρέμεται προς τα κάτω για να μην μπορεί κανείς να τραβήξει τη συσκευή προς τα κάτω και να τραυματιστεί. Μη χρησιμοποιείτε τη συσκευή σε εξωτερικό χώρο και κρατήστε τη μακριά από θερμότητα και ελεύθερες φλόγες. Δείχνετε ιδιαίτερη προσοχή κατά τη μετατόπιση της ηλεκτρικής συσκευής.

### **ΚΙΝΔΥΝΟΣ ΕΓΚΑΥΜΑΤΩΝ ΚΑΙ ΤΡΑΥΜΑΤΙΣΜΩΝ (10)**

Η συσκευή μπορεί να συνδεθεί στο δίκτυο τροφοδοσίας, μόνο εφόσον έχει συναρμολογηθεί πλήρως. Μην αφήνετε πεστές και παρόμοια αντικείμενα πάνω στη συσκευή για να στεγνώσουν. Προσοχή: Κίνδυνος εγκαύματος στην καυτή επιφάνεια της συσκευής! Πιάνετε τα καυτά τηγάνια (g) μόνο από τις λαβές και την καυτή συσκευή μόνο από τις πλευρικές κοιλότητες λαβής (b). Χρησιμοποιείτε πάντα πιάστρες ή γάντια για κατσαρόλες.

### **ΚΑΘΑΡΙΣΜΟΣ ΚΑΙ ΣΥΝΤΗΡΗΣΗ (3, 4, 8)**

Απενεργοποιήστε τη συσκευή, βγάλτε το ρευματολήπτη από την πρίζα και αφήστε τη να παγώσει, προτού ξεκινήσετε με τον καθαρισμό. Καθαρίστε το

θερμαντικό σπείρωμα (f) και το ράφι τηγανιών (d) με ένα υγρό πανί. Αφαιρέστε το εναπομείναν μαγειρικό λάδι από την ακόμα χλιαρή γρανιτένια πλάκα (a) με χαρτί κουζίνας. Ξεπλύνετε τη γρανιτένια πλάκα (a) με νερό και στεγνώστε τη με χαρτί κουζίνας. Στη συνέχεια επαλείψτε την πλάκα με λίγο μαγειρικό λάδι. Μη χρησιμοποιείτε ατσάλομαλλο, σφραμβούρτσες ή λειαντικά καθαριστικά! Τα τηγάνια (g) και οι σπάτουλες raclette (g) μπορούν να καθαριστούν με νερό και υγρό για τα πιάτα. Σε περίπτωση έντονης ακαθαρσίας, μουςκέψτε σε κρύο νερό για περ. 30 λεπτά προτού καθαρίσετε.

**Προσοχή:** Μη βουτάτε ποτέ την ηλεκτρική συσκευή στο νερό και μην την κρατάτε ποτέ κάτω από τρεχούμενο νερό.

### **ΤΕΧΝΙΚΑ ΣΤΟΙΧΕΙΑ**

Όνομασία

Ψησταριά raclette με γρανιτένια

Μέγεθος (Μ x Π x Υ)

πλάκα για 2 άτομα

Σύνδεση τροφοδοσίας

περ. 295 x 105 x 100 mm

Θερμική ισχύς

230 V / ~ 50 - 60 Hz

Χρόνος θέρμανσης

350 Watt

Καλώδιο

περ. 10 λεπτά

Ρυθμιστής/διακόπτης Διακόπτης

Καλώδιο VDE, μήκος: 1 m

μοχλού για

Έγκριση

ENERΓΟΠΟΙΗΣΗ-ΑΠΕΝΕΡΓΟΠΟΙ-

Πληροί τις προδιαγραφές της

ΗΣΗ με λυχνία ελέγχου

CE/GS

EE Ναι

Με την επιφύλαξη τεχνικών αλλαγών.

## **ΕΠΙΣΚΕΥΗ (6, 8)**

Σε περίπτωση που υποψιάζεστε ένα τεχνικό ελάττωμα βγάλτε αμέσως το ρευματολήπτη από την πρίζα. Φέρτε τη συσκευή στην υπηρεσία επισκευών και ανεθέστε της τον έλεγχο. Δεν φέρουμε καμία ευθύνη για τις ζημιές, που προκλήθηκαν από ακατάλληλη χρήση.

**Προσοχή:** Η ακατάλληλος επεμβάσεις μπορεί να προκαλέσουν σημαντικούς κινδύνους για το χρήστη.

## **ΕΠΙΣΚΟΠΗΣΗ ΤΩΝ ΕΞΑΡΤΗΜΑΤΩΝ ΤΗΣ ΣΥΣΚΕΥΗΣ**

- a Γρανιτένια πλάκα
- f Θερμαντικό σπείρωμα
- b Κοιλότητα λαβής
- g 2x Τηγάνια με αντικοληκτική επίστρωση + 2x σπάτουλες raclette
- c Κάτω τμήμα συσκευής
- h Καλώδιο τροφοδοσίας
- d Ράφι για τηγάνια
- i Διακόπτης μοχλού για ΕΝΕΡΓΟΠΟΙΗΣΗ-ΑΠΕΝΕΡΓΟΠΟΙΗΣΗ
- e Στηρίγματα για πλάκα ψησίματος
- k Λυχνία ελέγχου
- k Λυχνία ελέγχου

## **ΣΥΝΔΕΣΗ ΣΤΟ ΡΕΥΜΑ (1, 6, 7)**

**Η ακατάλληλη χρήση του ρεύματος μπορεί να επιφέρει θανατηφόρες συνέπειες.**

Συνδέετε την ηλεκτρική συσκευή μόνο σε μια πρίζα που έχει εγκατασταθεί σύμφωνα με τις προδιαγραφές, της οποίας η τάση

τροφοδοσίας συμφωνεί με τα τεχνικά στοιχεία της συσκευής. Μη χρησιμοποιείτε ποτέ ένα ελαττωματικό καλώδιο τροφοδοσίας. Σε περίπτωση ζημιάς, επικοινωνήστε με την υπηρεσία επισκευών. Χρησιμοποιείτε το καλώδιο επέκτασης μόνο σε άθικτη κατάσταση.

## **ΕΝΑΡΞΗ ΛΕΙΤΟΥΡΓΙΑΣ ΚΑΙ ΧΕΙΡΙΣΜΟΣ**

**Η ηλεκτροπληξία μπορεί να είναι θανατηφόρα! Τηρείτε τις προδιαγραφές ασφαλείας.**

Βγάλτε τη συσκευή από τη συσκευασία και ξεπλύνετε όλα τα εξαρτήματα με ένα υγρό πανί. Τοποθετήστε το κάτω τμήμα της συσκευής (c) πάνω σε μια επίπεδη, σταθερή και ανθεκτική στη θερμότητα επιφάνεια. Τοποθετήστε τη γρανιτένια πλάκα (a) στα στηρίγματα (e) και συνδέστε το καλώδιο τροφοδοσίας (h) στην πρίζα. Προθερμάνετε τη συσκευή - χωρίς τηγάνια - περ. 10 λεπτά πατώντας το διακόπτη μοχλού (i) . Η λυχνία ελέγχου (k) ανάβει και δείχνει τη διαδικασία θέρμανσης.

**Υπόδειξη:** Η βραχυπρόθεσμη έκλυση καπνού κατά την πρώτη θέρμανση της συσκευής είναι ακίνδυνη. Φροντίστε για τον επαρκή αερισμό του χώρου! Η συσκευή είναι πλέον έτοιμη για χρήση. Μπορείτε να γεμίσετε τα τηγάνια όπως επιθυμείτε. Επαλείψτε ελαφρώς το κρέας και τα λαχανικά που είναι φτωχά

σε λιπαρά με λίγο μαγειρικό λάδι πριν από το ψήσιμο στη γρανιτένια πλάκα (a) . Τα τρόφιμα με κανονική περιεκτικότητα σε λίπος ψήνονται στο δικό τους λίπος. Σας ευχόμαστε καλή όρεξη!

Χρησιμοποιείται αποκλειστικά την παρεχόμενη σπάτουλα raclette (g), έτσι ώστε να μην προκαλούνται ζημιές στα τηγάνια (g).

## **ΥΛΙΚΟ ΣΥΣΚΕΥΑΣΙΑΣ**

Μην πετάτε το υλικό συσκευασίας στα σκουπίδια. Ρίξτε το στην ανακύκλωση.

Οι συσκευασίες από χαρτί, χαρτόνια και χαρτόνι οντουλέ ανήκουν στα παλαιά χαρτικά, ενώ τα πλαστικά τμήματα της συσκευασίας και οι μεμβράνες πρέπει να απορρίπτονται στους προβλεπόμενους κάδους συλλογής.

## **ΑΠΟΡΡΙΨΗ**

Οι αχρηστευμένες συσκευές πρέπει να απενεργοποιούνται. Αποσυνδέστε το καλώδιο τροφοδοσίας από τη συσκευή. Μη απορρίπτετε το προϊόν με τα οικιακά απορρίμματα, αλλά μεταφέρετέ το δωρεάν σε ένα κοινοτικό σημείο συλλογής (κέντρο ανακύκλωσης) για την ανακύκλωση ηλεκτρικών και ηλεκτρονικών συσκευών ή στον έμπορό σας.

# TK

## Koruyucu bakım ve güvenlik bilgileri

*Değerli kela Müşterisi,*

*kela firmasından uzun ömürlü kalite ürünü satın aldığınız için sizi tebrik ediyoruz. Uzun yıllar keyfini çıkarabilmeniz için lütfen aşağıdaki ürün bilgilerinizi, kullanım ve koruyucu bakım ile ilgili bilgileri ve güvenlik tavsiyelerini okuyun.*

Raklet ya da etli, salamlı ve balıklı ızgaralar kolay ve hızlı bir şekilde hazırlanır.

Bu cihaz gözetim altında oldukları sürece veya cihazın güvenli kullanımını konusunda eğitim almışlarsa ve bunun sonucu ortaya çıkan tehlikeleri anlamışlarsa sekiz (8) yaşın üzerindeki çocuklar ve sınırlı fiziksel, duyuşsal veya zihinsel yetenekleri kısıtlı olan veya tecrübe ve/veya bilgi konusunda eksiği olan kişiler tarafından kullanılabilir. Çocuklar cihazla oynamamalıdır. Temizlik ve kullanıcı bakımları gözetim altında olmadıkları takdirde çocuklar tarafından gerçekleştirilmemelidir.

Kendi yararınız için lütfen ilk kullanım öncesinde mutlaka işletim kılavuzunu okuyup aşağıdaki tehlike ve güvenlik bilgilerinizi dikkate alın. Böylece kazaların ve teknik arızaların önlenmesine yardımcı olursunuz. Belgeleri dikkatli bir şekilde cihazın yakınında muhafaza edin. Başka kişilere verilirken belgelerin de verilmesini sağlayın.

## TEHLİKE VE GÜVENLİK TEKNİK BİLGİLERİ

Arka kapakta metin ile ilgili resimleri bulabilirsiniz. Arka kapaktaki numaralandırılmış uyarı resimleri güvenliğinizi açısından önemli olan bilgileri gösterir.

- 1 Şebeke kablosunda gözle görülür hasarlar varsa cihazı işleme almayın.
- 2 Elektrikli cihazı ısıya karşı duyarlı, sıcak ya da yanıcı yüzeyler üzerine koymayın.
- 3 Elektrikli cihazı akan su altında tutmayın ya da suya daldırmayın.
- 4 Üst yüzeyde sivri ve keskin nesnelere kullanmayın ya da kesmeyin.
- 5 Şebeke kablosunu sıkıştırma-
- 6 Arızalı ya da hasarlı cihazı kullanmayın ya da kendiniz onarmayın. Onarım işlemini sadece kalifiye uzman personel tarafından gerçekleştirilebilir.
- 7 Elektrikli cihaz, sadece şebeke gerilimi, cihazın teknik verileri ile aynı olan ve talimat uyarınca takılmış bir prize bağlanabilir.
- 8 Şebeke fişini prizden çıkarın
- 9 Cihazın yeterli havalandırılmasına yönelik güvenlik mesafelerine uyup ısıya karşı dayanıklı altlığa dikkat edin.
- 10 Cihazın üzerini örtmeyin.

## GÜVENLİK TALİMATLARI

Akım ileten parçaları kesinlikle su ile temas ettirmeyin. Cihazı ancak granit plaka (a) güvenli bir şekilde



tutucularda (e) duruyorsa şebeke-ye bağlanabilir.

### **KULLANIM**

Bu cihaz sadece bireysel kullanım için tasarlanmıştır. Her tür kötüye kullanım buna bağlı tehlikeler nedeniyle kesinlikle yasaktır! Cihaz amacının dışında ya da yanlış kullanılırsa olası hasarlar için sorumluluk kabul edilmemektedir. Sadece orijinal aksesuarlar ya da üretici tarafından tavsiye edilen aksesuarlar kullanın. Yanlış aksesuar kullanımı hasarlara neden olabilir.

### **KULLANICI**

Cihaz sadece bu kullanım talimatının içeriğini bile kişiler tarafından kullanılabilir. Alkol ya da ilaç etkisi altındaki kişiler ya da çocuklar cihazı sadece gözetim altında kullanılabilir.

### **ÇOCUKLAR İÇİN KORUMA**

Çocukları elektrikli cihazın yakınındayken kesinlikle gözetimsiz bırakmayın.

### **ELEKTRİK ÇARPMASI (7)**

Gerilim altında bulunan parçalara dokunulmamasına dikkat edin. Elektrik çarpması ağır yaralanmalara ya da ölüme neden olabilir. Bu yüzden elektrikli cihazı sadece şebeke gerilimi cihazın teknik verileri ile aynı olan ve talimat uyarınca takılmış bir prize takın (bilgiler için bkz. cihazdaki tip etiketi ve kullanım talimatındaki teknik veriler).

### **ELEKTRİK KABLOSU (1, 2, 5, 8)**

Elektrik kablosu hasar gördüğünde özel alet gerekli olduğundan bu, onarım servisi tarafından değiştirilmelidir. Şebeke kablosunu sıkıştırmayın ve sıcak nesnelere karşı koruyun. Cihazı uzun süre kullanmadığınızda, aızalar meydana geldiğinde ya da temizlik öncesinde cihazın fişini çekin. Fişi kesinlikle şebeke kablosundan ya da ıslak elle prizden çıkarmayın.

### **KURULUM YERİ (2, 3, 9)**

Cihazı düz, stabil ve ısıya karşı dayanıklı bir yüzeye koyun ve bunun kuru ve çocukların erişemeceği bir yerde olmasına dikkat edin. Kurulum yeri, ısı kolay bir şekilde sızacak ve yeterli havalandırma sağlanacak şekilde seçilmelidir. Cihazı kimsenin yere çekmemesi ya da yaralanmaması için şebeke kablosunu sarkıtmayın. Cihazı açık alanda kullanmayın ve ısıdan veya açık ateşten uzak tutun. Elekt-

rikli cihazı kaydırırken son derece dikkatli olun.

### **YANGIN VE YARALANMA TEHLİKESİ (10)**

Cihaz ancak tamamen takıldığında şebekeye bağlanabilir. Kurutmak için cihazın üzerine bez ya da benzeri şeyler koymayın. **İkaz:** Sıcak cihaz yüzeyinde yanma tehlikesi! Sıcak küçük tavaya sadece kulplarından ve sıcak cihaza sadece yan kavrama çukurundan (b) dokunun. Daima tencere tutacağı ya da tencere eldiveni kullanın.

### **TEMİZLİK VE BAKIM (3, 4, 8)**

Cihazı kapatın, şebeke fişini prizden çıkarın ve temizlik işlemine başlamadan önce iyice soğumasını bekleyin. Isıtma bobinini (f) ve tava altlığını (d) nemli bir bezle temizleyin. Kalan yağı evde bulunan kağıt peçetelerle ılık granit plakadan (a) giderin. Granit plakayı (a) Su ile yıkayın ve bunu

### **TEKNİK VERİLER**

Tanım

Boyut (U x G x Y)

Şebeke bağlantısı

Isıtma gücü

Isıtma süresi

Kablo

Regülatör/şalter

Onay

AB talimatlarını yerine getiriyor

Teknik değişiklik yapma hakkı saklıdır.

2 kişi için granit plakalı raklet

Yakl. 295 x 105 x 100 mm

230 V / ~50 - 60 Hz

350 W

Yakl. 10 dakika

VDE kablosu, uzunluk: 1 m

Kadememiz güç regülatörlü döner

şalter

CE/GS

Evet

evde bulunan kağıt peçetelerle kurutun. Ardından plakaya fırçayla yağ sürün. Parlatma teli, tel fırçalar ya da aşındırıcı durulama maddeleri kullanmayın!

**Bilgi:** Granit bir doğal üründür. Ani soğuma nedeniyle gerilim çatlakları oluşabileceğinden sıcak granit plakayı soğuk su ile soğutmayın. Granit plakanın darbe almasını önleyin.

Küçük tava (g) ve raklet maşası su ve evde kullanılan durulama maddeleri ile temizlenebilir. Aşırı kirlilik durumunda temizlik öncesinde yakl. 30 dakika soğuk suda yumuşatın.

**Dikkat:** Elektrikli cihazı kesinlikle soğuk suya daldırmayın ve akan su altında tutmayın.

### **ONARIM (6, 8)**

Teknik arıza şüphesinde şebeke fişini hemen prizden çıkarın. Cihazı onarım servisine götürüp kontrol ettirin.

Tekniğine uygunsuz işleme nedeniyle ortaya çıkan hiç bir hasar için sorumluluk kabul edilmemektedir.

**Dikkat:** Tekniğine uygunsuz müdahaleler nedeniyle kullanıcı için ciddi tehlikeler oluşabilir.

### **CIHAZ PARÇALARINA GENEL BAKIŞ**

- a Granit plaka
- f Isıtma bobini
- b Kulp oluşu
- g 2x yapışmaz küçük tava + 2x raklet malası
- c Cihaz alt parçası

- h Şebeke kablosu
- d Tava altlığı
- i Kademesiz güç regülatörlü döner şalter
- e Granit plaka için tutucu
- k Kontrol lambası

### **AKIM BAĞLANTISI (1, 6, 7)**

Akımın tekniğine uygunsuz bir şekilde kullanılması ölümcül sonuçlara yol açabilir.

Elektrikli cihazı sadece şebeke gerilimi cihazın teknik verileri ile aynı olan ve talimat uyarınca takılmış prize bağlayın. Kesinlikle arızalı şebeke kablosu kullanmayın. Hasar durumunda lütfen onarım servisi ile iletişime geçin. Sadece kusursuz durumda uzatma kabloları kullanın.

### **İŞLETİME ALMA VE KULLANIM**

Elektrik çarpması ölümcül olabilir! Lütfen güvenlik talimatlarına uyun. Cihazı ambalajdan çıkarın ve tüm parçaları nemli bir bezle silin. Cihazın alt parçasını (c) düz, sağlam ve ısıya karşı dayanıklı bir altlığa koyun. Granit plakayı (a) ki tutucuya (e) koyup şebeke kablosunu (h) prize takın.

Cihazı - tava olmadan - devirmeli şaltere (i) basarak yakl. 10 dakika ısıtın. Kontrol lambası (k) yanar ve ısıtma işlemini gösterir.

**Bilgi:** Cihazı ilk defa ısıtırken kısa süreli bir duman oluşması zararsızdır. Alanda havalandırma sağlayın! Cihaz artık kullanıma hazırdır. Tavayı damak zevkinize göre doldurabilirsiniz. Yağsız ete ve sebzelere granit plaka (a)

üzerinde pişirmeden önce hafif yağ sürün.

Normal yağ oranlı ızgara ürünü kendi öz suyunda pişirilir. Afiyet olsun!

Tavanın (g) hasar görmemesi için sadece ekteki raklet maşasını (g) kullanın.

### **AMBALAJ MATERYALİ**

Ambalaj materyalini atmayın, geri kazanıma gönderin. Kağıt, karton mukavva ambalajlar eski kağıt bolumüne, plastik ambalaj parçaları ve folyolar bunun için öngörülen toplama haznelere aittir.

### **TASFİYE**

Eski cihazlar kullanılmaz hale getirilmelidir. Şebeke kablosunu cihazdan ayırın. Ürünü ev çöpi üzerinden tasfiye etmeyin, ücretsiz bir şekilde elektrikli ve elektronik cihazların geri dönüşümüne yönelik belediyeye ait toplama noktalarına (geri dönüşüm merkezi) ya da satıcınıza götürün.

## اللغة العربية إرشادات العناية والسلامة

عزيربي عميل كيلا (kela).

نهئتك على شراء المنتج عالي الجودة طوبيل الأجل من كيلا. يرجى قراءة معلومات المنتج التالية، وتعليمات الاستخدام والعناية وكذلك إرشادات الأمان والسلامة من أجل الاستمتاع بالمنتج لسنوات عديدة. يفضل استخدام المنتج يمكن تحضيره ألد أطباق الراكليتي، والمشويات واللحوم، والسجق، والسمك بكل سهولة وسرعة.

لا يمكن للأطفال بدءاً من سن 8 سنوات، والأشخاص الذين يعانون من انخفاض في القدرات الجسدية أو الحسية أو العقلية أو نقص في الخبرة و/أو المعرفة استخدام الجهاز إلا بالإشراف عليهم، أو إرشادهم إلى الطريقة الآمنة لاستخدام الجهاز، وتوعيتهم بالمخاطر الناجمة

عن الاستخدام الخاطئ. لا يُسمح للأطفال العبدت بالجهاز، ولا يُسمح لهم كذلك بتنظيف الجهاز أو إجراء الصيانة بدون الإشراف عليهم.

يرجى قراءة دليل الاستخدام ومراعاة جميع إرشادات الأمان والسلامة ومراعاة المخاطر التالية قبل استخدام الجهاز لأول مرة، فهذا يصب في مصلحتك الشخصية. بذلك يمكنك تجنب حدوث الحوادث والأعطال الفنية. يرجى حفظ الأوراق الخاصة بالجهاز بعناية في مكان قريب منه، وتأكد من وجود هذه الأوراق مع الجهاز عند إعطائه لأشخاص آخرين. الإرشادات الفنية المتعلقة بالأمان والسلامة وتجنب المخاطر لا تتحمل الشركة مسؤولية حدوث أي أضرار محتملة قد تنجم نتيجة إساءة استخدام الجهاز أو تشغيله بشكل خاطئ. استخدم فقط الملحقات الأصلية أو الملحقات التي يُنصح باستخدامها من قبل الشركة المصنعة، قد يسبب استخدام الملحقات المُقلدة إلى إتلاف الجهاز المستخدمون يمكن فقط تشغيل الجهاز من قبل الأشخاص الذين على دراية وإلمام بمحتويات هذا الدليل. لا يُسمح بتشغيل الجهاز من قبل الأشخاص الواعين تحت تأثير الكحوليات أو الأدوية وكذلك الأطفال إلا بالإشراف اللزوم عليهم حماية الأطفال لا تدع الأطفال تقترب مطلقاً من الجهاز دون الإشراف عليهم.

لسلامتك الشخصية  
1- لا تُشغل الجهاز إذا كانت هناك أتلاف ظاهرة بالسلك الكهربائي  
2- لا تضع الجهاز على الأسطح الحساسة للسخونة أو القابلة للاشتعال  
3- لا تضع الجهاز تحت الماء الجاري أو تغمره في الماء  
4- لا تستخدم أدوات حادة أو مسننة أو تقطع بها على السطح الخارجي للجهاز  
5- احرص على ألا يتعقد السلك الكهربائي  
6- لا تستخدم الجهاز إذا كان تالقاً أو به عطل، ولا تحاول إصلاحه بنفسك. تجري أعمال الصيانة فقط من قبل طاقم متخصص ومؤهّل  
7- يتم توصيل الجهاز الكهربائي فقط في مقبس تم تركيبه طبقاً للوائح، ويتوافق الجهد الكهربائي مع البيانات الفنية للجهاز  
8- أذرع المقابس الكهربائي من المقبس عند الانتهاء من الاستخدام  
9- حافظ على مسافات آمنة لضمان التهوية الكافية للجهاز، واحرص على وضع الجهاز على الأسطح المقاومة للحرارة  
10- لا تكسو الجهاز بأي أغطية

قواعد الأمان والسلامة  
احرص على إعداد الأجزاء الموصلة للكهرباء عن الاتصال بالماء. لا يُسمح بتوصيل الجهاز بالكهرباء إلا بعد التأكد من تثبيت لوح (الجرانيت (أ) على الدوامل (هـ).

طريقة الاستخدام  
هذا الجهاز مخصص فقط للاستخدام الخاص. يُمنع منعاً باتاً استخدام الجهاز بشكل خاطئ بأي شكل من الأشكال لأن ذلك قد يؤدي إلى وقوع مخاطر. لا تتحمل الشركة مسؤولية حدوث أي أضرار محتملة قد تنجم نتيجة إساءة استخدام الجهاز أو تشغيله بشكل خاطئ. استخدم فقط الملحقات الأصلية أو الملحقات التي يُنصح باستخدامها من قبل الشركة المصنعة، قد يسبب استخدام الملحقات المُقلدة إلى إتلاف الجهاز المستخدمون يمكن فقط تشغيل الجهاز من قبل الأشخاص الذين على دراية وإلمام بمحتويات هذا الدليل. لا يُسمح بتشغيل الجهاز من قبل الأشخاص الواعين تحت تأثير الكحوليات أو الأدوية وكذلك الأطفال إلا بالإشراف اللزوم عليهم حماية الأطفال لا تدع الأطفال تقترب مطلقاً من الجهاز دون الإشراف عليهم.

الصدمة الكهربائية (V)  
احرص على عدم لمس الأجزاء الواقعة تحت تأثير الجهد الكهربائي. قد تؤدي الصدمة الكهربائية إلى وقوع إصابات بالغة، حتى أنها قد تؤدي إلى الوفاة. لذلك احرص على توصيل الجهاز الكهربائي فقط في مقبس تم تركيبه طبقاً للوائح، ويتوافق الجهد الكهربائي به مع البيانات الفنية للجهاز. (لمزيد من التفاصيل عن تلك البيانات انظر اللوحة المُلتصقة على الجهاز وفصل البيانات الفنية

يمكن نقعها في الماء البارد لحوالي ٢٠ دقيقة قبل تنظيفها

تنبيه:  
لا تقم الجهاز الكهربائي بأي حال من الأحوال في الماء ولا تبقيه أبداً تحت الماء الجاري

#### ٨ ، التصليح (٦)

إذا كنت تشك في وجود خلل فني فانزع فوراً سلك الكهرباء من المقبس. خذ الجهاز إلى أقرب مركز خدمة تصليح لفحصه. لا تتحمل الشركة أي مسؤولية قانونية عن أي أضرار بالجهاز تكون قد نشأت عن سوء الاستعمال

تنبيه:

يمكن أن ينشأ عن سوء الاستعمال تعرض مستخدم الجهاز إلى أخطار كبيرة لمحمة عامة عن مكونات الجهاز

(أ) لوح الجرانيت

(و) لفائف التسخين

(ب) المقابض المجوفة

(ز) عدد ٨ مقلاة مضادة للتصاق + عدد ٨

سكين راكلتي

(ح) قاعدة الجهاز

(خ) سلك كهربائي

(د) رف المقالي

(ط) مفتاح التشغيل- إيقاف التشغيل

#### ٨ ، ٤ ، التنظيف والصيانة (٣)

أوقف تشغيل الجهاز، ثم انزع قابس الكهرباء من المقبس ثم اترك الجهاز ليبرد كما يجب، قبل أن تشرع في عملية

التنظيف. نظف لفائف التسخين (و) ورف المقالي (د) باستخدام

قطعة قماش مبللة. أزل زيت الطعام المتبقي من لوح الجرانيت (أ) الذي لا يزال

داغماً باستخدام منديل مطبخ ورقي. اغسل لوح الجرانيت (أ) بالماء وجففه بمنديل مطبخ ورقي.

ثم ادهن اللوح بقليل من زيت الطعام باستخدام فرشاة

الزيت. لا تستخدمليفة جلي معدنية أو فرشاة سلك أو منظفات الجلي

إرشاد:

الجرانيت منتج من مادة طبيعية. لا تضع الماء البارد على لوح الجرانيت الساخن فجأة

حيث أن التبريد الصادم يؤدي إلى إحداث تصدعات

باللوح. تجنب بالإضافة إلى ذلك الطرق على لوح الجرانيت. يمكن غسل المقالي (ز) وسكاكين الراكلتي (ز) بالماء وبقليل

من المنظف

المنزلي العادي. وفي حالة الاتساع الشديد

(بدليل الاستخدام).

#### سلك الكهرباء (٨.٥.٢١)

يجب تبديل السلك الكهربائي التالف فقط من قبل خدمة الصيانة، لأن هذا الإجراء يتطلب معدات خاصة، احرص على ألا يتعدى

السلك

الكهربائي وابقه محمياً بعيداً عن الأشياء الساخنة. انزع القابض الكهربائي من

المقبس إذا كنت لا تستخدم الجهاز لفترة طويلة، أو عند

حدوث أعطال، أو قبل التنظيف. لا تنزع قابس الكهرباء مطلقاً من السلك أو

المقبس بأيدي مبتلة

#### ٢ ، ٩ ، مكان توصيل الجهاز (٣)

ضع الجهاز على أسطح مستوية، وثابتة، ومقاومة للحرارة، وحرص على أن تكون تلك

الأسطح جافة وبعيدة عن متناول الأطفال. يجب

اختيار مكان توصيل الجهاز بحيث يمكن تسريب الحرارة بسهولة، وتهوية الجهاز

بشكل كافي. لا تترك السلك الكهربائي متدلي بحيث لا

يمكن لأحد سحب الجهاز وإسقاطه ومن ثم إصابة نفسه بجروح جراء ذلك. لا تستخدم

الجهاز في الخلاء وابقه بعيداً عن مصادر الحرارة

والتييران المكشوفة. يجب الحذر بشكل خاص عند نقل الجهاز الكهربائي من مكانه

خطر الحريق والإصابة (١٠)

لا يشمخ بتوصيل الجهاز بالكهرباء إلا إذا كانت جميع مكوناته متصلة. لا تضع

المناشف أو خلفه لتجفيف على الجهاز أثناء التشغيل

تحذير: ثمة وجود خطر الإصابة بالحروق على سطح الجهاز الساخن! لا تمسك المقالي الساخنة (ز) إلا من خلال المقابض، ولا

تلمس

الجهاز الساخن إلا من خلال المقابض المجوفة (ب) على جانبي الجهاز. استخدم

دائماً خرقة أو قفازات الفرن

#### البيانات الفنية

جهاز الراكلتي المزود بلوح الجرانيت لفردين

الطول ١٠٠ سم × ١٠٥ حوالى (٢٩٥)

٦٠ هرتز - ٢٤٠ فولت / ٥٠ - التوصيل بالكهرباء ٢٢٠

الحراري ٣٥ وات

حوالي ١٠ دقائق

الكهربائي السلك الكهربائي ضم وفقاً لمعايير رابطة الهندسة الكهربائية

الإلكترونية وتقنيات المعلومات، الطول: متر واحد

مفتاح التشغيل- إيقاف التشغيل بمصباح دليبي

المنتج يتبع لقوانين الجودة واختبار الأمان والسلامة الموجودة في دول الاتحاد الأوروبي

المنتج يتبع لقوانين الجودة واختبار الأمان والسلامة الموجودة في دول الاتحاد الأوروبي

تعم

جميع حقوق إجراء التعديلات على البيانات الفنية المنتج مكفولة للشركة فقط

## RU

### Указания по безопасной эксплуатации и уходу за изделием

#### Уважаемый клиент фирмы kela!

Мы поздравляем вас с покупкой качественного продукта фирмы kela, который прослужит вам длительное время. Чтобы он радовал вас долгие годы, внимательно прочитайте изложенную ниже информацию о продукте, указания по его оптимальной эксплуатации, уходу за ним, а также мерах безопасности.

С ее помощью Вы сможете просто и быстро готовить раklet и гриль-блюда из мяса, рыбы и колбасы.

Этот прибор может использоваться детьми в возрасте от восьми (8) лет и людьми с ограниченными физическими, сенсорными или умственными способностями, либо не обладающими достаточным опытом и/или знаниями, под присмотром других лиц или после получения указаний по безопасному использованию прибора и при условии осознания опасностей, которые могут возникнуть в связи с применением данного прибора. Не разрешать детям играть с прибором. Очистка и техническое обслуживание не должны осуществляться детьми без просмотра взрослых.

(з) حتى لا تتضرر المقالى (ز) مادة العبوة والغلاف

بل خذها إلى حيث يمكن إعادة تدويرها. يتم التخلص من عبوات التغليف المصنوعة من الورق

والورق المقوى والورق المقوى المموج التي تندرج ضمن النفايات الورقية، وكذلك مواد التعبئة والتغليف البلاستيكية والرقائق المعدنية في الحاويات المخصصة لكل منها

التخلص من الجهاز يجب جعل الأجهزة القديمة غير ممكنة الاستخدام. انزع السلك الكهربائي عن الجهاز. لا تتخلص من المنتج في النفايات المنزلية، ولكن سلمه مجاناً إلى مركز التجميع التابع للبلدية (مركز إعادة التدوير) لإعادة تدوير الأجهزة الكهربائية والإلكترونية أو إلى الوكيل الذي باع لك الجهاز.

(هـ) حامل لوح الجرانيت (ي) مصباح دليلي

#### ٦.٧ . التوصيل بالكهرباء (١)

يمكن أن يؤدي سوء التعامل مع التيار الكهربائي إلى الوفاة. وضّل الجهاز الكهربائي في مقبس مركب مطابق للوائح، بحيث يكون الجهد الكهربائي به متوافقاً مع البيانات الفنية للجهاز. لا تستخدم مطلقاً سلكاً كهربائياً تالفاً. في حالة حدوث تلف بالجهاز، اتصل فوراً بأقرب

مركز تصليح. استخدم فقط سلك تمديد سليم التركيب والتشفيل

التعرض لصدمة كهربائية يمكن أن يؤدي إلى الوفاة؛ يرجى اتباع قواعد الأمان والسلامة. أخرج الجهاز من عبوته وامسح جميع أجزائه

بقطعة قماش مبللة. ضع قاعدة الجهاز (ج) على سطح مستو، ثابت ومقاوم للحرارة. ضع لوح من الجرانيت (أ) على كلا (الحاملين هـ)

ووصل سلك الكهرباء (ج) بالمقبس. سخن الجهاز - دون المقالى - حوالي ١٠ دقائق، عن طريق الضغط على المفتاح (ط). سوف يضيء

المصباح الدليلي (ي) ويظهر أن عملية التسخين جارية

#### إرشاد:

لا ضرر من ظهور دخان ناجم عن تسخين الجهاز لأول مرة. يجب توفير التهوية الكافية في المكان؛ الجهاز الآن جاهز للاستخدام. يمكنك

أن تضع في المقالى ما تشتهي. ادهن اللحم قليلاً بالدهون وكذلك الخضروات بقليل من زيت الطعام باستخدام فرشاة قبل شيها على لوح

الجرانيت (أ). شوي الأطعمة ذات نسب الدهن الطبيعية يتم في السوائل التي تحوبها هذه الأطعمة. بالهناء والشفاء استخدم فقط سكينه الراكليتي المرفقة

Перед первым использованием обязательно прочтите руководство пользователя - это в ваших интересах, - обращайтесь внимание на указания опасностей и все правила техники безопасности. Они помогут Вам избежать несчастных случаев и технических неполадок. Бережно храните документацию вблизи прибора. Если Вы передаете прибор другим лицам, убедитесь, что передали также и документацию к нему.

### **УКАЗАНИЯ НА ОПАСНОСТИ И ПРАВИЛА ТЕХНИКИ БЕЗОПАСНОСТИ**

При чтении руководства должна быть открыта обложка. Там Вы найдете соответствующие изображения к тексту. Пронумерованные предупредительные символы на обложке содержат указания, важные для Вашей безопасности.

- 1 Нельзя включать прибор, если на сетевом кабеле есть видимые повреждения.
- 2 Не ставить электроприбор на термочувствительные, горячие или горючие поверхности.
- 3 Не держать электроприбор под струей воды и не погружать в воду.
- 4 Не использовать заостренные или острые предметы и не резать продукты на поверхности прибора.
- 5 Не пережимать сетевой

кабель.

- 6 Неисправный или поврежденный прибор нельзя использовать или самостоятельно ремонтировать. Ремонт могут производить только квалифицированные специалисты.
- 7 Подключать электроприбор только к надлежащим образом установленной розетке, сетевое напряжение которой соответствует техническим характеристикам прибора.
- 8 Вытащить сетевой штекер из розетки.
- 9 Соблюдать безопасное расстояние для достаточной вентиляции прибора и следить, чтобы поверхность под ним была теплоустойчивой.
- 10 Не накрывать прибор.

### **ПРАВИЛА ТЕХНИКИ БЕЗОПАСНОСТИ**

На детали, по которым течет ток, не должна попадать вода. Включать прибор в сеть разрешается только после того, как гранитный камень (а) будет плотно прилегать к держателям (е).

### **ИСПОЛЬЗОВАНИЕ**

Прибор предназначен исключительно для частного пользования. Любое использование не по назначению строго воспрещено в связи со связанными с этим опасностями! Если прибор используется не по назначению или если им

управляют неправильно, компания не несет ответственности за возможные неисправности. Использовать только оригинальные комплектующие или комплектующие, однозначно рекомендованные производителем. Использование неподходящих комплектующих может привести к повреждениям.

### **ПОЛЬЗОВАТЕЛИ**

Пользоваться прибором могут только лица, знакомые с содержанием данного руководства по эксплуатации. Пользоваться прибором лицам под действием алкоголя и медикаментов, а также детям можно только под надзором.

### **ЗАЩИТА ДЛЯ ДЕТЕЙ**

Не оставляйте детей без присмотра вблизи электроприбора.

### **ЭЛЕКТРИЧЕСКИЙ УДАР (7)**

Следите за тем, чтобы никогда не прикасаться к деталям, находящимся под напряжением. Электрический удар может привести к тяжелым травмам или даже к смерти. Поэтому подсоединять прибор можно только к надлежащим образом установленной розетке, напряжение которой соответствует техническим данным прибора (Данные см. на фирменной табличке на приборе и в руководстве пользователя в разделе Технические характеристики).

### **СЕТЕВОЙ КАБЕЛЬ (1, 2, 5, 8)**

В случае повреждения сетевого кабеля его нужно заменить в ремонтной мастерской, так как для этого требуется специальный инструмент. Не пережимайте сетевой кабель и защищайте его от горячих предметов. Если Вы длительное время не пользуетесь прибором, если возникают неисправности или перед чистой вытащите штекер из розетки. Запрещается тянуть штекер из розетки за сетевой кабель или влажными руками.

### **МЕСТО УСТАНОВКИ (2, 3, 9)**

Поставьте прибор на ровную, стабильную и теплоустойчивую поверхность и следите за тем, чтобы она была сухой, и чтобы в ней не было доступа детям. Место установки нужно выбирать так, чтобы обеспечить хорошее отведение тепла и достаточную вентиляцию. Не допускайте, чтобы сетевой кабель свисал вниз, чтобы никто не мог стянуть прибор за кабель вниз или споткнуться о кабель. Нельзя использовать прибор вне помещения. Не допускайте воздействия жара или открытого пламени. Особая осторожность нужна при перемещении электроприбора.

### **ОПАСНОСТЬ ПОЖАРА И ТРАВМ (10)**

Прибор можно подключать к сети только тогда, когда он

полностью собран. Не кладите на прибор салфетки или другие предметы для сушки. Осторожно: опасность получения ожогов при контакте с горячими поверхностями прибора! Берите горячие маленькие сковородки (g) только за ручки, а горячий прибор берите только за боковые прорези-ручки (b). Всегда пользуйтесь прихватками или рукавицами для кастрюль.

### **ЧИСТКА И ТЕХНИЧЕСКОЕ ОБСЛУЖИВАНИЕ (3, 4, 8)**

Выключите прибор, вытащите штекер из розетки и дайте ему хорошо остыть, прежде чем приступать к чистке. Очищайте нагревательный змеевик (f) и лоток (d) влажной тряпкой. Удаляйте остатки пищевого растительного масла с теплого

гранитного камня хозяйственной бумагой (a). Мойте гранитный камень (a) водой и вытирайте его хозяйственной бумагой. После этого нанесите на поверхность немного пищевого растительного масла. Не пользуйтесь стальными мочалками, проволочными щетками или моющими средствами с содержанием абразивных материалов!

**Указание:** гранит является натуральным материалом. Не охлаждайте горячий гранитный камень холодной водой, поскольку из-за резкого охлаждения возникают трещины вследствие внутренних напряжений. Не допускайте ударов по гранитному камню.

Маленькие сковородки (g) и лопатки раклетницы (g) очища-

### **ТЕХНИЧЕСКИЕ ХАРАКТЕРИСТИКИ**

|                         |                                                                                       |
|-------------------------|---------------------------------------------------------------------------------------|
| Наименование            | Раклетница с гранитным камнем на 2 персоны                                            |
| Размер (Д x Ш x В)      | Прибл. 295 x 105 x 100 мм                                                             |
| Сетевое питание         | 230 В / ~50 - 60 Гц                                                                   |
| Тепловая мощность       | 350 Вт                                                                                |
| Время разогрева         | Прибл. 10 минут                                                                       |
| Кабель                  | Кабель в соответствии с требованиями Союза немецких электротехников (VDE), длина: 1 м |
| Регулятор/переключатель | Выключатель ВКЛ-ВЫКЛ с контрольной лампой                                             |
| Допуск                  | CE/GS                                                                                 |
| Соответствует нормам ЕС | Да                                                                                    |

Компания оставляет за собой право на технические изменения.

ются водой с добавлением небольшого количества бытового моющего средства.

При сильном загрязнении перед очисткой приبل. на 30 минут замочите в холодной воде.

**Внимание:** Ни в коем случае не погружайте прибор в воду и не держите его под струей воды.

### **РЕМОНТ (6, 8)**

При подозрении на технические дефекты немедленно вытащить сетевой штекер из розетки. Доставьте прибор в ближайшую ремонтную мастерскую для проверки.

Компания не несет ответственности за все повреждения, вызванные неправильным обращением.

**Внимание:** Попытки неквалифицированного ремонта могут приводить к возникновению существенной опасности для пользователя.

### **ОБЗОР ДЕТАЛЕЙ ПРИБОРА**

- a Гранитный камень
- f Нагревательный элемент
- b Ручки-прорези
- g 2x Маленькие сковородки с покрытием против прилипания + 2x Лопатка раклетницы
- c Нижняя часть прибора
- h Сетевой кабель
- d Лоток
- e Выключатель ВКЛ-ВЫКЛ
- i Держатель для сковородки-гриль
- k Контрольная лампочка

### **ПОДКЛЮЧЕНИЕ К ИСТОЧНИКУ ТОКА (1, 6, 7)** **Неправильное обращение с электрическим током может иметь смертельные последствия.**

Подключайте электроприбор только к надлежащим образом установленной розетке, сетевое напряжение которой соответствует техническим данным прибора.

Не пользуйтесь неисправным сетевым кабелем. При повреждении свяжитесь с ремонтной службой.

Использовать только удлинительные кабели в безупречном состоянии.

### **ВВОД В ЭКСПЛУАТАЦИЮ И ОБСЛУЖИВАНИЕ**

**Удар током может быть смертельным! Выполняйте следующие правила безопасности.**

Распакуйте прибор и протрите все детали влажной тряпкой. Поставьте нижнюю часть прибора (c) на ровную, стабильную и теплоустойчивую поверхность. Уложите гранитный камень (a) на оба держателя (e) и вставьте сетевую кабель (h) в розетку. Нагревайте прибор - без маленьких сковородок - в течение прил. 10 минут, включив его на выключателе (i). Загорается контрольная лампа (k), которая сигнализирует о процессе нагрева.

Указание: Возникающее при первом нагреве прибора кратковременное появление дыма не опасно. Позаботьтесь о соответствующей вентиляции в помещении!

Прибор готов к работе. Наполняйте маленькие сковородки на свой вкус. Нежирное мясо и овощи перед приготовлением на гранитном камне (a) слегка

### **TECHNICKÉ ÚDAJE**

Označenie

Veľkosť (d x š x v)

Sietová prípojka

Vyhrievací výkon

Doba nahrievania

Kábel

Regulátor/Spínač

Osvedčenie

Spĺňa predpisy EÚ

Technické zmeny vyhradené.

Raclette s granitovou platňou pre

2 osoby

cca 295 x 105 x 100 mm

230 V / ~ 50 - 60 Hz

350 W

cca 10 minút

VDE kábel , dĺžka: 1 m

Sklopný spínač ZAP-VYP s

kontrolkou

CE/GS

Áno



смазывайте растительным маслом. Гриль-блюда с нормальным содержанием жира тушатся в собственном соку. Желаем Вам приятного аппетита!

Используйте только лопатки из комплекта раkletницы (g), чтобы не повреждать поверхность маленьких сковородок (g).

### **УПАКОВОЧНЫЙ МАТЕРИАЛ**

Не выбрасывайте упаковочный материал, сдавайте его для повторного использования. Упаковки из бумаги, картона и гофрированного картона утилизировать как макулатуру, пластиковые детали упаковки и пленки складывать в предусмотренный для этого контейнер.

### **УТИЛИЗАЦИЯ ПРИБОРА**

Приборы, отслужившие свой срок, необходимо сделать непригодными к использованию. Отсоедините сетевой кабель от прибора. Не выбрасывайте прибор с бытовыми отходами, а сдайте его бесплатно в пункт приема вторсырья Вашего населенного пункта для вторичной переработки электрических и электронных приборов или Вашему дилеру.

## **UA**

### **Інструкції з догляду та техніки безпеки**

*Шановний покупець продукції kela!*

*Вітаємо з придбанням довговічного якісного виробу від компанії kela. Щоб отримувати від нього задоволення протягом багатьох років, будь ласка, прочитайте наведені нижче відомості про виріб, вказівки з використання та догляду, а також рекомендації з безпеки.*

З ним вишукані страви-ракет і страви-гриль з м'ясом, ковбасою та рибкою готуються легко та швидко.

Цей прилад можуть використовувати діти з восьми (8) років, особи з обмеженими психічними, сенсорними або розумовими здібностями, особи з нестачею досвіду та/або знань, якщо вони знаходяться під наглядом або були проінструктовані стосовно безпечного використання приладу та розуміють пов'язані з цим ризики. Не дозволяйте дітям грати з приладом. Діти без нагляду не повинні проводити належне користувачеві чищення та технічне обслуговування.

Будь ласка, перед першим використанням обов'язково прочитайте інструкцію з експлуатації, візьміть до уваги всі подальші вказівки на небезпеку

та дотримуйтеся вказівок із техніки безпеки — це у ваших інтересах. Це допоможе вам уникнути нещасних випадків і технічних неполадок. Ретельно зберігайте документацію поблизу від приладу. В разі передачі приладу іншим особам не забувайте передати цю документацію.

### **ВКАЗІВКИ НА НЕБЕЗПЕКУ ВИРОБУ ТА ТЕХНІКА БЕЗПЕКИ**

На обкладинці знаходяться відповідні ілюстрації до тексту. Розміщені на обкладинці попереджувальні малюнки ілюструють вказівки, важливі для вашої безпеки.

- 1 Не вмикайте прилад, якщо кабель мережевого живлення має видимі дефекти.
- 2 Не ставте електроприлад на чутливі до тепла, гарячі або горючі поверхні.
- 3 Не допускайте потрапляння електроприладу під проточну воду, не занурюйте його у воду.
- 4 Не використовуйте колючі та гострі предмети, не ріжте продукти на поверхні приладу.
- 5 Не перетискайте кабель мережевого живлення.
- 6 Якщо прилад має дефект або пошкодження, не користуйтеся ним і не ремонтуйте його самостійно. Доручайте ремонт тільки кваліфікованому спеціалісту.

- 7 Під'єднайте електроприлад лише до належним чином встановленої розетки, в якій напруга електромережі відповідає технічним даним приладу.
- 8 Витягніть мережеву штепсельну вилку з розетки.
- 9 Дотримуйтеся безпечних відстаней для достатньої вентиляції приладу, подбайте про жаростійку основу.
- 10 Не накривайте прилад.

### **ПРАВИЛА ТЕХНІКИ БЕЗПЕКИ**

Не допускайте контакту струмопровідних деталей з водою. Під'єднувати прилад до електромережі дозволяється лише тоді, коли гранітна плита (а) надійно прилягає до тримачів (е).

### **ВИКОРИСТАННЯ**

Цей прилад призначений тільки для приватного використання. Будь-яке використання не за призначенням — через пов'язані з цим ризики — суворо заборонено!

Якщо прилад використовується не за призначенням або експлуатується неправильно, претензії за можливу шкоду не приймаються. Використовуйте тільки оригінальні аксесуари або лише ті аксесуари, які явно рекомендує виробник. Використання неналежних аксесуарів може спричинити пошкодження.

### **КОРИСТУВАЧІ**

Експлуатувати прилад мають лише особи, знайомі із змістом цієї інструкції з використання. Особи під впливом алкоголю або ліків, а також діти можуть користуватися приладом лише під наглядом.

### **ЗАХИСТ ВІД ДІТЕЙ**

Ніколи не залишайте дітей без нагляду поблизу від електроприладу.

### **УДАР ЕЛЕКТРИЧНИМ СТРУМОМ (7)**

Ніколи не торкайтеся деталей, які знаходяться під напругою. Удар електричним струмом може призвести до важких травм або навіть до смерті. Тому під'єднайте електроприлад лише до належним чином встановленої розетки, в якій напруга електромережі відповідає технічним даним приладу (інформацію див. на заводській таблиці приладу та в розділі «Технічні дані» інструкції з використання).

### **КАБЕЛЬ МЕРЕЖЕВОГО ЖИВЛЕННЯ (1, 2, 5, 8)**

Якщо кабель мережевого живлення пошкоджений, його має замінити ремонтна служба, оскільки для цього потрібен спеціальний інструмент. Не перетискайте кабель мережевого живлення, не допускайте його контакту з гарячими предметами. Виймайте мережеву штепсельну вилку з розетки,

якщо не використовуєте прилад протягом довгого часу, якщо виявлено несправності або перед чищенням приладу. Ніколи не витягайте штепсельну вилку за кабель або мокрими руками.

### **МІСЦЕ ВСТАНОВЛЕННЯ (2, 3, 9)**

Встановлюйте прилад на рівну, міцну та жаростійку поверхню; слідкуйте, щоб вона була сухою та недосяжною для дітей. Вибирати місце встановлення потрібно так, щоб забезпечити хороше відведення тепла та достатню вентиляцію. Не допускайте звисання кабелю мережевого живлення, щоб ніхто не міг зачепитися за нього та скинути прилад. Не користуйтеся приладом просто

неба, тримайте подалі від джерел тепла та від відкритого полум'я. Особлива обережність потрібна під час пересування електроприладу.

### **НЕБЕЗПЕКА ПОЖЕЖИ ТА ТРАВМУВАННЯ (10)**

Під'єднувати прилад до електромережі можна тільки в його повністю зібраному стані. Не кладіть на прилад ніяких серветок або чогось подібного для сушки.

**Обережно:** Небезпека отримання опіків від гарячої поверхні приладу! Торкайтеся гарячих сковорідок (g) лише за ручки, а гарячого приладу — лише за бічні захватні вімки (b).

Завжди користуйтеся кухонними прихватками або кухонними рукавичками.

### **ЧИЩЕННЯ ТА ТЕХНІЧНЕ ОБСЛУГОВУВАННЯ (3, 4, 8)**

Вимкніть прилад, витягніть мережеву штепсельну вилку з розетки та дайте приладу добре охолонути, перш ніж розпочати чищення. Очистіть нагрівальний змійовик (f) і піддон (d) для сковорідок вологою серветкою. Видаліть рештки рослинної олії з ледве теплої гранітної плити (a) паперовими рушниками. Промийте гранітну плитку (a) водою та висушіть її паперовими рушниками. Потім змастіть плитку невеликою кількістю рослинної олії. Не користуйтеся ніякими сталевими мочалками, дротяними щітками та абразивними засобами чищення!

**Вказівка:** Граніт є натуральним продуктом. Не обдавайте гарячу гранітну плитку холодною водою, оскільки через різке охолодження можуть виникнути тріщини від внутрішніх напружень. Крім того, уникайте ударів по гранітній плиті.

Сковорідки (g) і раkletні лопатки (g) можна мити водою з невеликою кількістю звичайного засобу для миття посуду. У випадку сильного забруднення замочити перед чищенням у холодній воді приблизно на 30 хвилин.

### **ТЕХНІЧНІ ДАНІ**

|                                                |                                                                            |
|------------------------------------------------|----------------------------------------------------------------------------|
| Найменування                                   | Раkletница з гранітною плитою на 2 персони                                 |
| Габаритні розміри (довжина x ширина x висота)  | приблизно 295 x 105 x 100 мм                                               |
| Живлення від електромережі                     | 230 В / ~50 – 60 Гц                                                        |
| Потужність нагрівача                           | 350 Вт                                                                     |
| Тривалість нагріву                             | приблизно 10 хвилин                                                        |
| Кабель                                         | Кабель за стандартом VDE (Союз німецьких електротехніків), довжина: 1 м    |
| Регулятор / вимикач                            | Клавішний вимикач УВИМК.–ВИМК. з контрольною лампою                        |
| Допуск                                         | СЕ/GS (відповідність нормам ЄС / підтверджена у Німеччині техніка безпеки) |
| Відповідає регламентам ЄС                      | Так                                                                        |
| Право на внесення технічних змін зберігається. |                                                                            |

**Увага:** Ні в якому разі не занурюйте електроприлад у воду, не тримайте його під проточною водою.

### **РЕМОНТ (6, 8)**

Якщо є підозра технічного дефекту, негайно витягніть мережеву штепсельну вилку з розетки. Віддайте прилад найближчій ремонтній службі для перевірки. За будь-яку шкоду, нанесену неналежним використанням, претензії не приймаються.

**Увага:** Спроби некваліфікованого втручання можуть нести значну небезпеку для користувача.

### **ОГЛЯД ДЕТАЛЕЙ ПРИЛАДУ**

- a Гранітна плита
- f Нагрівальний змійовик
  
- b Захватна виймка
- g 2 сковорідки з протипригарним покриттям + 2 раkletні лопатки
- c Нижня частина приладу
  - h Кабель мережевого живлення
  - d Піддон для сковорідок
  - i Клавійний вимикач
- УВІМК.–ВИМК. e
- Тримач гранітної плити
- k Контрольна лампа

### **ПІД'ЄДНАННЯ ДО ДЖЕРЕЛА СТРУМУ (1, 6, 7)**

**Неналежне поводження з електрикою може мати**

### **смертельні наслідки.**

Під'єднуйте електроприлад лише до належним чином встановленої розетки, в якій напруга електромережі відповідає технічним даним приладу. Ніколи не користуйтеся несправним кабелем мережевого живлення. У випадку пошкодження, будь ласка, звертайтеся до ремонтної служби. Користуйтеся тільки справними подовжувальними кабелями.

### **УВЕДЕННЯ В ЕКСПЛУАТАЦІЮ ТА РОБОТА З ПРИЛАДОМ**

**Удар електричним струмом може бути смертельним! Будь ласка, дотримуйтеся правил техніки безпеки.**

Розпакуйте прилад і протріть всі деталі вологою серветкою. Поставте нижню частину приладу (c) на рівну, міцну та жаростійку поверхню. Покладіть гранітну плиту (a) на обидва тримачі (e), вставте штепсельну вилку кабелю мережевого живлення (h) у розетку. Прогрійте прилад — без сковорідок — протягом 10 хвилин, для чого натисніть клавійний вимикач (i). Загоряється контрольна лампа (k), сигналізуючи про початок нагріву.

**Ввазівка:** Короткочасне утворювання диму під час нагріву приладу в першій раз є нормальним. Забезпечте відповідну вентиляцію у приміщенні! Прилад готовий до використан-

ня. Ви можете заповнювати сковорідки за смаком. Нежирне м'ясо та овочі перед смаженням на гранітній плиті (a) змастіть невеликою кількістю рослинної олії. Продукти з нормальним вмістом жиру смажаться на грилі у власному соку. Бажаємо вам смачного!

Щоб не пошкодити сковорідки (g), користуйтеся лише тими раkletними лопатками (g), які входять у комплект.

### **ПАКУВАЛЬНИЙ МАТЕРІАЛ**

Не викидайте пакувальний матеріал просто так, а віддавайте його на утилізацію. Упаковку з паперу, звичайного та гофрованого картону здавайте як макулатуру, пластикові частини упаковки та плівку складайте у призначені для них збірні контейнери.

### **УТИЛІЗАЦІЯ**

Відпрацьовані прилади слід зробити непридатними для використання. Від'єднайте від приладу кабель мережевого живлення. Не утилізуйте виріб разом із побутовими відходами, а безкоштовно здайте до одного з комунальних приймальних пунктів (центрів вторинної переробки) на переробку електричних і електронних приладів або своєму продавцю.

## PL

### Informacje dotyczące konserwacji i bezpieczeństwa

*Szanowny Kliencie firmy kela, gratulujemy Państwu zakupu produktu spełniającego najwyższe kryteria w zakresie jakości firmy kela. Aby móc cieszyć się nim przez wiele lat, prosimy o przeczytanie poniższych informacji dotyczących produktu, wskazówek dotyczących jego optymalnego użytkowania i konserwacji oraz zaleceń w zakresie bezpieczeństwa.*

Pozwala on na łatwe i szybkie przygotowanie wytwornych dań raclette oraz przyrządzenie na grillu potraw z mięsa, kielbasy i ryb.

To urządzenie może być używane przez dzieci od ósmego (8) roku życia oraz przez osoby o ograniczonych zdolnościach fizycznych, sensorycznych i umysłowych oraz nieposiadające odpowiedniego doświadczenia i/lub wiedzy, jeśli znajdują się pod opieką lub zostały poinformowane na temat bezpiecznego użytkowania urządzenia i rozumieją wynikające z niego niebezpieczeństwa. Dzieci nie mogą bawić się urządzeniem. Czyszczenie oraz czynności konserwacyjne nie mogą być przeprowadzane przez dzieci bez nadzoru osoby dorosłej.

We własnym interesie przed

pierwszym użyciem należy koniecznie przeczytać instrukcję obsługi i przestrzegać wszystkich poniższych wskazówek dotyczących bezpieczeństwa. Przyczynia się to do uniknięcia wypadków i usterek technicznych. Dokumentację należy starannie przechowywać w pobliżu urządzenia. W przypadku odstąpienia urządzenia należy przekazać ją wraz z nim.

### **WSKAZÓWKI DOTYCZĄCE RYZYKA I BEZPIECZEŃSTWA TECHNICZNEGO**

Podczas czytania instrukcji strona tytułowa powinna być cały czas otwarta.

Tutaj znajdują się odpowiednie ilustracje do tekstu. Znajdujące się na niej ponumerowane symbole ostrzegawcze stanowią wskazówki istotne dla bezpieczeństwa.

- 1 Nie uruchamiać urządzenia, jeśli kabel sieciowy ma widoczne uszkodzenia.
- 2 Urządzenia elektrycznego nie wolno stawiać na powierzchniach wrażliwych na ciepło, gorących lub palnych.
- 3 Urządzenia elektrycznego nie można ustawiać pod bieżącą wodą ani zanurzać w wodzie.
- 4 Nie stosować przedmiotów spiczastych i ostrych ani nie ciąć na powierzchni.
- 5 Nie zaciskać kabla sieciowego.
- 6 Nie używać ani nie naprawiać samodzielnie niesprawnego

- lub uszkodzonego urządzenia. Naprawy może wykonywać tylko wykwalifikowany personel specjalistyczny.
- 7 Urządzenie elektryczne można podłączać tylko do przepisowo zainstalowanego gniazdka, którego napięcie jest zgodne z danymi technicznymi urządzenia.
  - 8 Wyjąć wtyczkę sieciową z gniazdka.
  - 9 Zachować bezpieczne odległości w celu zapewnienia wystarczającej wentylacji urządzenia i pamiętać o podłożu żaroodpornym.
  - 10 Nie nakrywać urządzenia.

### **PRZEPISY BEZPIECZEŃSTWA**

Nigdy nie dopuszczaj do zatkania części przewodzących prąd z wodą. Urządzenie wolno podłączać do prądu dopiero po stabilnym ułożeniu płyty granitowej (a) na uchwytych (e).

### **UŻYTKOWANIE**

To urządzenie jest przeznaczone wyłącznie do użytku prywatnego. Każde niewłaściwe użycie jest surowo zabronione ze względu na związane z tym zagrożenia! Jeśli urządzenie będzie obsługiwane niezgodnie z przeznaczeniem lub nieprawidłowo, producent nie ponosi odpowiedzialności za ewentualne szkody. Należy stosować tylko oryginalne akcesoria lub akcesoria, które są wyraźnie zalecane przez producenta. Stosowanie nieprawidłowych akcesoriów może

spowodować uszkodzenia.

### **UŻYTKOWNIK**

Urządzenie może być obsługiwane tylko przez osoby, które zapoznały się z niniejszą instrukcją użytkownika.

Osoby znajdujące się pod wpływem alkoholu lub leków oraz dzieci mogą obsługiwać urządzenie tylko pod nadzorem.

### **BEZPIECZEŃSTWO DZIECI**

Nie pozostawiać dzieci bez nadzoru w pobliżu urządzenia elektrycznego.

### **PORAŻENIE PRĄDEM (7)**

Uważać, aby nie dotknąć części znajdujących się pod napięciem. Porażenie prądem elektrycznym może być przyczyną ciężkich obrażeń, a nawet śmierci. Dlatego urządzenie elektryczne można podłączać tylko do przepisowo

zainstalowanego gniazdka, którego napięcie sieciowe jest zgodne z danymi technicznymi urządzenia (dane podane są na tabliczce znamionowej na urządzeniu oraz w instrukcji obsługi w danych technicznych).

### **KABEL SIECIOWY (1, 2, 5, 8)**

Jeśli kabel sieciowy zostanie uszkodzony, musi zostać wymieniony w punkcie napraw, ponieważ są do tego potrzebne specjalne narzędzia. Kable sieciowe nie wolno zaciskać ani zbliżać do gorących przedmiotów. Jeśli urządzenie nie będzie wykorzystywane przez dłuższy czas, występują usterki lub urządzenie będzie czyszczone, należy wyciągnąć wtyczkę sieciową z gniazdka. Nigdy nie wyciągać wtyczki z gniazdka trzymając za kabel sieciowy lub mając mokre ręce.

### **DANE TECHNICZNE**

Nazwa

Zestaw do raclette z płytą granitową dla 2 osób  
ok. 295 x 105 x 100 mm  
230 V / -50-60 Hz

Wymiary (D x SZ x W)

Przyłącze sieciowe

Moc grzewcza

Czas podgrzewania

Kabel

Regulator/przełącznik

350 W  
ok. 10 minut  
kabel VDE, długość: 1 m  
Przełącznik dźwigienkowy  
WŁ-WYŁ z kontrolką  
CE/GS

Dopuszczenie

Spełnia przepisy UE?

Tak

Zmiany techniczne zastrzeżone.

### **MIEJSCE USTAWIENIA (2, 3, 9)**

Urządzenie należy ustawiać na równej, stabilnej i żaroodpornej powierzchni oraz upewnić się, że jest ona sucha i niedostępna dla dzieci.

Należy wybrać takie miejsce, które zapewni odpowiednie odprowadzanie ciepła oraz dobrą wentylację. Nie dopuszczać do zwisania kabla, co mogłoby spowodować pociągnięcie urządzenia w dół lub obrażenia. Nie wolno używać urządzenia na zewnątrz, a także nie należy zbliżać go do źródeł ciepła i otwartych płomieni. Zachować szczególną ostrożność podczas przesuwania urządzenia elektrycznego.

### **NIEBEZPIECZEŃSTWO POŻARU I OBRAŻEŃ CIAŁA (10)**

Urządzenie można podłączać do sieci dopiero wtedy, gdy zostanie całkowicie zmontowane. Nie pozostawiać na urządzeniu do wyschnięcia żadnych ścierek itp. Ostrożnie: Niebezpieczeństwo oparzenia na gorącej powierzchni urządzenia!

Gorące patelnenki (g) można przetransportować tylko trzymając za uchwyty, a gorące urządzenie tylko za boczne zagłębienia uchwytowe (b).

Zawsze należy używać latek lub rękawiczek kuchennych.

### **CZYSZCZENIE I KONSERWACJA (3, 4, 8)**

Przed rozpoczęciem czyszczenia należy wyłączyć urządzenie,

wyciągnąć wtyczkę z gniazdka i odczekać aż ostygnie. Nagrzewnicę (f) i półkę do odkładania patelnenek (d) należy czyścić miękką ściereczką. Resztki oleju jadalnego należy usuwać ręcznikami papierowymi z jeszcze ciepłej płyty granitowej (a). Płytę granitową (a) należy myć wodą i osuszyć ręcznikami papierowymi. Następnie płytę nasmarować niewielką ilością oleju jadalnego. Nie stosować wełny stalowej, szcetek druczianych ani trących środków do mycia!

**Wskazówka:** Granit jest produktem naturalnym. Gorące płyty granitowej nie wolno przemywać zimną wodą, ponieważ z powodu nagłego schłodzenia mogą powstać pęknięcia. Ponadto należy unikać uderzeń w płytę granitową.

Patelnenki (g) i szpatułki do raclette (g) można czyścić wodą i niewielką ilością zwykłego płynu do mycia naczyń. W przypadku silnego zabrudzenia przed czyszczeniem należy je namoczyć przez ok. 30 minut w zimnej wodzie.

**Uwaga!** Pod żadnym pozorem nie wolno zanurzać urządzenia elektrycznego w wodzie i nigdy nie trzymać go pod bieżącą wodą.

### **NAPRAWY (6, 8)**

Jeśli zachodzi przypuszczenie usterki technicznej, należy natychmiast wyciągnąć wtyczkę z gniazdka. Dostarczyć urządzenie do najbliższego punktu napraw i pozostawić do kontroli.

Za wszelkie szkody powstałe na skutek obsługi niezgodnej z przeznaczeniem firma nie ponosi odpowiedzialności.

**Uwaga!** Nieprawidłowe ingerencje mogą spowodować poważne niebezpieczeństwa dla użytkownika.

### **PRZEGLĄD CZĘŚCI URZĄDZENIA**

- a Płyta granitowa
- f Nagrzewnica
- b Uchwyt z wgłębieniem
- g 2x patelnenki z powłoką przeciw przywieraniu + 2x szpatułki do raclette
- c Dolna część urządzenia
- d Półka do odkładania patelnenek
- i Przełącznik dźwigienkowy WŁ-WYŁ
- e Uchwyt płyty grillowej
- k Lampka kontrolna

### **PRZYŁĄCZE PRĄDU (1, 6, 7)**

**Nieprawidłowe postępowanie z prądem może mieć śmiertelne skutki.**

Urządzenie elektryczne można podłączać tylko do przepisowo zainstalowanego gniazdka, którego napięcie jest zgodne z danymi technicznymi urządzenia. Nigdy nie używać uszkodzonego kabla sieciowego. W przypadku uszkodzenia należy skontaktować się z punktem napraw. Korzystać tylko z przedłużaczy znajdujących się w nienagannym stanie.

## **URUCHAMIANIE I OBSŁUGA**

**Porażenie prądem może mieć skutek śmiertelny! Należy przestrzegać przepisów bezpieczeństwa.**

Rozpakować urządzenie i wytrzeć wszystkie części wilgotną ściereczką.

Ustawić dolną część urządzenia (c) na równym, stabilnym i odpornym na wysokie temperatury podłożu.

Położyć płytę granitową (a) na obu uchwytach (e) i włożyć kabel sieciowy(h) do gniazdka.

Podgrzać urządzenie – bez patelенок – przez ok. 10 minut, naciskając przełącznik dźwiękowy (i). Lampka kontrolna (k) zapala się, wskazując proces nagrzewania.

**Wskazówka:** Krótkotrwałe powstawanie dymu podczas pierwszego podgrzewania urządzenia jest nieszkodliwe. Należy zapewnić odpowiednią wentylację w pomieszczeniu!

Urządzenie jest gotowe do użytku. Na patelni można kłaść potrawy według własnego uznania. Mięso chude oraz warzywa należy przed grillowaniem na płycie granitowej (a) posmarować niewielką ilością oleju jadalnego. Produkty na grilla o normalnej zawartości tłuszczu są zapiekane w sosie własnym. Życzymy smacznego!

Należy stosować wyłącznie dołączone szpatułki do raclette (g), aby nie uszkodzić patelенок (g).

## **OPAKOWANIE**

Nie wyrzucać opakowania, lecz przekazać je do ponownego wykorzystania.

Opakowania z papieru, tektury i tektury falistej należy wyrzucać jako zużyty papier, natomiast części opakowania z tworzywa sztucznego i folii należy wyrzucać do przeznaczonych do tego pojemników.

## **UTYLIZACJA**

Zużyte urządzenia należy wyłączyć z eksploatacji. Odłączyć kabel sieciowy od urządzenia. Produktu nie wolno utylizować razem z odpadami domowymi, lecz oddać go bezpłatnie do lokalnego punktu zbiórki (centrum utylizacji) zajmującego się recyklingiem urządzeń elektrycznych i elektonicznych bądź do sprzedawcy.

## **CZ**

### **Návod na údržbu & bezpečnostní pokyny**

*Vážený zákazníkú kela,*

*gratulujeme Vám k zakoupení kvalitního výrobku s dlouhou životností z rodiny kela. Abyste se z něj mohli těšit mnoho let, přečtete si prosím následující informace o výrobku, návod k použití a údržbě a bezpečnostní doporučení.*

S jeho pomocí si snadno a rychle připravíte nejlepší raclette a grilovaná jídla s masem, uzeninou a rybami.

Tento přístroj mohou používat děti od osmi (8) let věku a osoby se sníženými fyzickými, smyslovými a mentálními schopnostmi nebo nedostatkem zkušeností anebo vědomostí, když jsou pod dohledem nebo byly ohledně používání přístroje poučeny a porozuměly nebezpečím, která z jeho používání vyplývají. Děti si s přístrojem nesmí hrát. Čištění a uživatelskou



údržbu nesmí provádět děti bez dozoru.

Ve vlastním zájmu si prosím bezpodmínečně přečtete návod k obsluze před prvním použitím a dbejte všech níže uvedených upozornění na rizika a bezpečnostních pokynů. Vyhnete se tak úrazům a technickým závadám. Dokumentaci k přístroji uschovejte pečlivě v blízkosti přístroje. Předáváte-li přístroj dalším osobám, ujistěte se, že jej předáváte společně s touto dokumentací.

### **UPOZORNĚNÍ NA RIZIKA A BEZPEČNOSTNÍ POKYNY**

Rozkládací stranu návodu mějte při čtení otevřenou. Zde naleznete příslušná vyobrazení vztahující se k textu. Očíslovaná výstražná vyobrazení na rozkládací straně ilustrují upozornění, která jsou důležitá pro Vaši bezpečnost.

- 1 Přístroj neuvádějte do provozu, jsou-li na síťovém kabelu viditelné vady.
- 2 Elektrický přístroj nepokládejte na plochy citlivé na teplo či horké nebo hořlavé povrchy.
- 3 Elektrický přístroj nepokládejte pod tekoucí vodu ani jej do vody neponořujte.
- 4 Nepoužívejte špičaté ani ostré předměty a na povrchu přístroje nic nekrájejte.
- 5 Síťový kabel se nesmí škřípnout.
- 6 Porouchaný nebo poškozený přístroj nepoužívejte ani sami

neopravujte. Opravy směřj provádět pouze kvalifikované síly.

- 7 Elektrický přístroj zapojte pouze do řádně nainstalované zásuvky, jejíž síťové napětí je v souladu s technickými údaji přístroje.
- 8 Síťovou zástrčku vytáhněte ze zásuvky.
- 9 Dodržujte bezpečnostní vzdálenosti pro dostatečnou výměnu vzduchu v okolí přístroje a zajistěte, aby přístroj stál na podložce odolávající vysokým teplotám.
- 10 Přístroj nezakrývejte.

### **BEZPEČNOSTNÍ PŘEDPISY**

Součásti pod napětím nikdy nesmí přijít do styku s vodou. Přístroj smí být připojen k síti až tehdy, když bude žulová deska (a) bezpečně ležet na držácích (e) .

### **POUŽITÍ**

Tento přístroj je určen výhradně k použití v soukromé sféře. Každé zneužití je přísně zakázáno vzhledem k rizikům s tím spojeným! Je-li přístroj používán v rozporu s určením nebo je-li nesprávně obsluhován, neručí výrobce za případně vzniklé škody. Používejte výhradně originální příslušenství nebo příslušenství výrobcem výslovně doporučené. Používání nesprávného příslušenství může zapříčinit poškození přístroje.

### **UŽIVATELÉ**

Přístroj směřj obsluhovat pouze osoby, které jsou obeznámeny s obsahem tohoto návodu k použití. Osoby pod vlivem alkoholu nebo léků a děti směřj přístroj používat pouze pod dohledem.

### **OCHRANA DĚTÍ**

Nikdy nenechávejte v blízkosti elektrického přístroje děti bez dozoru.

### **ELEKTRICKÝ PROUD (7)**

Dbejte na to, abyste se nedotýkali součástí jsoucích pod napětím. Zásah elektrickým proudem může způsobit těžká či dokonce smrtelná zranění. Proto elektrický přístroj zapojujte vždy pouze do řádně nainstalované zásuvky, jejíž síťové napětí je ve shodě s technickými údaji přístroje (údaje naleznete na typovém štítku přístroje a v návodu k použití v oddílu Technické údaje).

### **SÍŤOVÝ KABEL (1, 2, 5, 8)**

Je-li poškozen síťový kabel, musí být vyměněn v servisní provozovně. K výměně je totiž zapotřebí speciální nástroj. Nesmí dojít ke škřípnutí síťového kabele a musí být chráněn před horkými předměty. Pokud přístroj delší dobu nepoužíváte, pokud se vyskytnou závady a pokud chcete přístroj čistit, vytáhněte síťovou zástrčku ze zásuvky. Zástrčku nikdy nevytahujte za síťový kabel a při vytahování ze zásuvky nemějte mokré ruce.

## UMÍSTĚNÍ (2, 3, 9)

Přístroj umístěte na rovnou, stabilní a tepelně odolnou plochu a dbejte na to, aby plocha zůstala suchá a nacházela se mimo dosah dětí. Stanoviště musí být zvoleno tak, aby teplo mohlo dobře unikat a bylo zajištěno dostatečné odvětrávání. Síťový kabel nenechávejte volně viset. Hrozí nebezpečí, že přístroj bude stržén nebo se o něj někdo poraní. Přístroj nepoužívejte venku a dbejte na to, aby se nedostal do blízkosti zdrojů tepla a otevřeného ohně. Zvlášť opatrní buďte při přesouvání elektrického přístroje.

## NEBEZPEČÍ POŽÁRU A ÚRAZU (10)

Přístroj smí být zapojen do sítě až po kompletním sestavení. Přístroj nepoužívejte k vysoušení utěrek a podobných předmětů. Pozor: Nebezpečí popálení o horký povrch přístroje!

Horkých pánviček (g) se dotýkejte jen za rukojeti a horkého přístroje pouze na bočních prohlubních pro uchopení (b).

Vždy používejte kuchyňské podložky a kuchyňské chňapky.

## ČIŠTĚNÍ A ÚDRŽBA (3, 4, 8)

Přístroj vypněte, vytáhněte síťovou zástrčku ze zásuvky a nechte jej vychladnout. Teprve poté začněte s čištěním. Topnou spirálu (f) a místo na odkládání pánviček(d) čistěte vlhkým hadříkem. Zbylý jedlý olej odstraňte z ještě vlažné žulové desky (a) papírovou utěrkou. Žulovou desku (a) omyjte vodou a osušte ji papírovou utěrkou. Poté desku potřete trochou jedlého oleje. Nepoužívejte ocelovou vlnu, drátěnky ani abrazivní čisticí prostředky!

**Upozornění:** Žula je přírodní materiál. Nechlazujte horkou žulovou desku studenou vodou,

neboť prudkým ochlazením může dojít ke vzniku trhlin vytvořených pnutí. Dále zabraňte úderům na žulovou desku.

Pánvičky (g) a lopatky na raclette (g) můžete vyčistit vodou s trochou běžného mycího prostředku. V případě silného znečištění je nechte před čištěním cca 30 minut odmočit ve studené vodě.

**Pozor:** Elektrický přístroj za žádných okolností neponořujte do vody a nepokládejte pod tekoucí vodu.

## OPRAVY (6, 8)

Při podezření na technickou závadu vytáhněte síťovou zástrčku ihned ze zásuvky.

Přístroj odevzdejte do nejbližší servisní provozovny a nechte jej zkontrolovat.

Za škody vzniklé neodbornou manipulací s přístrojem nenese výrobce žádnou odpovědnost.

**Pozor:** Neodbornými zásahy do přístroje vzniká závažné riziko pro uživatele.

## PŘEHLED SOUČÁSTÍ PŘÍSTROJE

- a Žulová deska
- f Topná spirála
- b Prohlubeň pro uchopení
- g 2x antiadhezní pánvička + 2x lopatka na raclette
- c Spodní část přístroje
- h Síťový kabel
- d Místo na odkládání pánviček
- i Kolébkový spínač/vypínač
- e Držák na grilovací desku
- k Kontrolka

## TECHNICKÉ ÚDAJE

Osnačení

Velikost (D x Š x V)

Síťové připojení

Topný výkon

Doba zahřívání

Kabel

Ovladač/vypínač

Homologace

Splnění předpisů EU

Technické změny vyhrazeny.

Raclette gril s žulovou deskou pro 2 osoby

cca 295 x 105 x 100 mm

230 V / ~50 - 60 Hz

350 Watt

cca 10 minut

kabel VDE, délka: 1 m

Kolébkový spínač/vypínač s kontrolním světlem

CE/GS

Ano

### **ZAPOJENÍ DO SÍTĚ (1, 6, 7)**

Nesprávná manipulace s elektrickým proudem může mít za následek smrtelné zranění. Elektrický přístroj zapojte pouze do řádně nainstalované zásuvky, jejíž síťové napětí je v souladu s technickými údaji přístroje. Nikdy nepoužívejte poškozený síťový kabel. V případě poškození kontaktujte prosím servisní provozovnu. Prodlužovací kabel používejte pouze nepoškozený.

### **UVEDENÍ DO PROVOZU A OBSLUHA**

Zásah elektrickým proudem může mít smrtelné následky! Dbejte prosím následujících bezpečnostních předpisů.

Přístroj vybalte a všechny díly otřete vlhkým hadříkem. Spodní část přístroje (c) položte na rovnou, stabilní a teplu odolávající podložku. Položte žulovou desku (a) na oba držáky (e) a zasuňte přírodní kabel (h) do zásuvky. Po stisknutí kolébkového spínače(i) nechte přístroj cca 10 minut předeřhát bez pánviček. Kontrolní světlo (k) se rozsvítí a indikuje vytápění. Upozornění: Krátkodobý únik kouře při prvním zahřívání přístroje není nebezpečný. Zabezpečte dostatečně větrání místnosti! Nyní je přístroj připraven k použití. Naplňte pánvičky dle chuti. Netučné maso a zeleninu před

grilováním na žulové desce (a) lehce potřete jedlým olejem. Grilovaná potravina s normálním obsahem tuku se bude opékat ve vlastní šťávě. Přejeme Vám dobrou chuť!

Používejte výhradně přiložené lopatky(g), aby se pánvičky (g) nepoškodily.

### **OBALOVÝ MATERIÁL**

Obalový materiál nevyhazujte do běžného odpadu. Odevzdejte jej na sběrné místo pro odpady určené k recyklaci. Papírové, kartonové a lepenkové obaly patří do starého papíru, plastové části obalů a folie do sběrných nádob na plasty.

### **LIKVIDACE**

Přístroje za hranici životnosti musí být uvedeny do nefunkčního stavu. Síťový kabel oddělte od přístroje. Výrobek nevyhazujte do domovního odpadu. Odevzdejte jej bez poplatku na sběrné místo (recyklační dvůr) určené pro recyklaci elektrických a elektronických zařízení nebo prodejci přístroje.

# SK

## **Pokyny pre ošetrovanie & bezpečnostné pokyny**

*Vážený zákazník spoločnosti Kela, blahoželáme vám ku kúpe kvalitného produktu z firmy Kela s dlhou životnosťou. Aby ste mali z neho radosť dlhé roky, prečítajte si, prosím, nasledujúce informácie o produkte, pokyny pre používanie a ošetrovanie, ako aj bezpečnostné odporúčania.*

Pomocou nej si môžete jednoducho a rýchlo pripraviť najjemnejšie raclette a grilované jedlá s mäsom, údeninou a rybou.

Tento prístroj smú používať deti od veku osem (8) rokov a osoby s obmedzenými fyzickými, senzorickými alebo duševnými schopnosťami alebo nedostatkom skúsenosti a/alebo vedomostí, ak sa na ne

dohliada alebo ak boli poučené ohľadom bezpečného používania prístroja a pochopili z toho vyplývajúce nebezpečenstvá. Deti sa nesmú s prístrojom hrať. Čistenie a užívateľskú údržbu deti nesmú vykonávať bez dozoru.

Vo vašom vlastnom záujme si pred prvým používaním bezpodmienečne prečítajte návod na obsluhu a dodržiavajte všetky nasledujúce upozornenia o nebezpečenstvách a bezpečnostných upozorneniach. Môžete tak predísť úrazom a technickým poruchám. Podklady starostlivo uschovajte v blízkosti prístroja. Zabezpečte, aby pri odovzdávaní prístroja iným osobám bol odovzdaný aj tento návod.

### **UPOZORNENIA O NEBEZPEČENSTVÁCH A BEZPEČNOSTNO-TECHNICKÉ UPOZORNENIA**

Udržujte obalovú stranu pri čítaní návodu otvorenú. Nájdete tu príslušné obrázky k textu. Očíslované výstražné obrázky na obalovej strane zobrazujú upozornenia, ktoré sú dôležité pre vašu bezpečnosť.

- 1 Prístroj nesmiete uviesť do prevádzky, ak sieťový kábel vykazuje viditeľné poškodenia.
- 2 Neodkladajte elektrický spotrebič na plochách, ktoré sú citlivé na teplo, horúce alebo horľavé.
- 3 Elektrický spotrebič nedržte pod tečúcou vodou ani nepo-

nárajte do vody.

- 4 Nepoužívajte žiadne špicaté a ostré predmety ani nekrajajte na povrchu prístroja.
- 5 Neprivierajte sieťový kábel.
- 6 Nepoužívajte chybný alebo poškodený prístroj ani ho sami neopravujte. Opravu smie vykonávať len kvalifikovaný odborný personál.
- 7 Elektrický spotrebič zapojte len do zásuvky inštalovanej podľa platných bezpečnostných predpisov. Napätie v sieti musí zodpovedať technickým údajom prístroja.
- 8 Vytiahnite elektrickú zástrčku zo zásuvky.
- 9 Dodržiavajte bezpečnostné odstupy na dostatočné vetranie prístroja a dbajte na podklad odolný voči teplu.
- 10 Prístroj neprikrývajte.

### **BEZPEČNOSTNÉ PREDPISY**

Časti pod prúdom chráňte pred kontaktom s vodou. Prístroj s a smie zapojiť do siete až vtedy, keď granitová platňa (a) bezpečne dolieha na držiakoch (e).

### **POUŽIVANIE**

Tento prístroj je určený výlučne na používanie v domácnosti. Akékoľvek zneužitie je kvôli súvisiacim nebezpečenstvám prísne zakázané! Ak sa prístroj nepoužíva v súlade s určením alebo sa používa nesprávne, nemôžeme prebrať ručenie za prípadné škody. Používajte len originálne príslu-

šenstvo alebo príslušenstvo, ktoré výslovne odporúča výrobca. Používanie nesprávneho príslušenstva môže spôsobiť poškodenia.

### **POUŽÍVATEĽ**

Prístroj môžu používať len osoby, ktoré sa oboznámili s obsahom tohto návodu na používanie. Osoby pod vplyvom alkoholu alebo liekov ako aj deti môžu prístroj používať len pod dohľadom. **OCHRANA DETÍ**  
Nikdy nenechávajte deti bez dohľadu v blízkosti elektrického spotrebiča.

### **NEBEZPEČENSTVO ZASIAHNUTIA ELEKTRICKÝM PRÚDOM (7)**

Dávajte pozor, aby ste sa nikdy nedotkli častí pod napätím. Zasiahnutie elektrickým prúdom môže spôsobiť ťažké zranenia alebo dokonca úmrtie. Elektrický spotrebič preto zapojte len do zásuvky inštalovanej podľa platných bezpečnostných predpisov, ktorej sieťové napätie zodpovedá technickým údajom prístroja (údaje pozri na výrobnom štítku na prístroji a v návode na používanie v časti Technické údaje).

### **SIETĚOVÝ KÁBEL (1, 2, 5, 8)**

Poškodený sieťový kábel musí vymeniť opravárenský servis, pretože sa pritom vyžaduje špeciálne náradie. Nikdy neprivierajte sieťový kábel a chráňte ho pred horúcimi predmetmi. Vytiahnite elektrickú zástrčku zo sieťovej

zásuvky, ak prístroj dlhšiu dobu nepoužívate, ak sa vyskytnú poškodenia alebo pred čistením. Elektrickú zástrčku nikdy nevyťahujte zo zásuvky ťahaním za sieťový kábel alebo vlhkými rukami.

### **MIESTO POUŽÍVANIA (2, 3, 9)**

Prístroj uložte na rovnú, stabilnú a tepelne odolnú plochu a dbajte o to, aby táto plocha bola suchá a mimo dosahu detí. Musí sa vybrať také miesto, aby horúčava mohla dobre unikáť a aby sa zabezpečilo dostatočné vetranie. Nikdy nenechávajte sieťový kábel visieť, aby nikto nemohol stiahnuť prístroj alebo sa na ňom zraniť. Prístroj nepoužívajte vonku a udržiavajte ho v dostatočnej vzdialenosti od horúčavy a otvoreného plameňa. Mimoriadna opatnosť sa vyžaduje pri prešúvaní elektrického spotrebiča.

### **NEBEZPEČENSTVO POŽIARU A PORANENIA (10)**

Prístroj sa môže pripojiť do siete až vtedy, keď je kompletne zmontovaný. Na prístroj neukladajte žiadne utierky alebo podobné predmety na sušenie.

Opatrne: Nebezpečenstvo popálenia na horúcom povrchu prístroja!  
Horúce panvičky (g) chytajte len za rukoväť a horúci prístroj len na bočných uchopovacích žliabkoch (b).

Stále používajte podložky pod hrniec alebo chňapky na hrnce.

### **ČISTENIE A ÚDRŽBA (3, 4, 8)**

Vypnite prístroj, vytiahnite elektrickú zástrčku zo sieťovej zásuvky a nechajte ho dobre vychladnúť, kým začnete s čistením. Vyčistite vykurovacieho hada (f) a plochu na uloženie panvičiek (d) s navlhčenou utierkou. Papierovou kuchynskou utierkou odstráňte

zvyšný jedlý olej z ešte vlažnej granitovej platne (a). Umyte granitovú platňu (a) vodou a vysušte ju kuchynskou papierovou utierkou. Potom platňu natrite trochu jedlého oleja. Nepoužívajte žiadnu oceľovú vlnu, drôtené kefy alebo drhnutice čistiace prostriedky!

**Upozornenie:** Granit je prírodný produkt. Neochladzujte horúcu granitovú platňu studenou vodou, pretože v dôsledku náhleho ochladenia môžu vzniknúť trhliny spôsobené napätím. Zamedzujte nárazom na granitovú platňu.

Panvičky (g) a škrabky raclette (g) sa môžu čistiť vodou a trochu bežného umývacieho prostriedku. Pri silnom znečistení ponorte pred čistením na približne 30 minút do studenej vody.

**Pozor:** Nikdy neponárajte elektrický spotrebič do vody a nikdy ho nedržte pod tečúcou vodou.

### **OPRAVA (6, 8)**

Pri podozrení na technickú poruchu ihneď vytiahnite elektrickú zástrčku zo zásuvky. Prístroj prineste do najbližšieho opravárenského servisu a nechajte ho skontrolovať. Nepreberáme záruku za všetky škody, ktoré vznikli v dôsledku neodborného zaobchádzania.

**Pozor:** Neodbornými zásahmi môžu vzniknúť závažné nebezpečenstvá pre používateľa.

## **TECHNICKÉ ÚDAJE**

Označenie

Veľkosť (d x š x v)  
Sieťová prípojka  
Vyhrievací výkon  
Doba nahrievania  
Kábel  
Regulátor/Spínač

Osvedčenie  
Spĺňa predpisy EÚ

Technické zmeny vyhradené.

Raclette s granitovou platňou pre 8 osôb  
cca 295 x 105 x 100 mm  
230 V / ~ 50 - 60 Hz  
350 W  
cca 10 minút  
VDE kábel, dĺžka: 1 m  
Sklopný spínač ZAP-VYP

CE/GS  
Áno

### **PREHLAD ČASTÍ PRÍSTROJA**

- a granitová platňa
- f vykurovací had
- b uchopovací žliabok
- g 2x panvičky s neprilnavým povrchom + 2x škrabka Raclette
- c spodná časť prístroja
- h sieťový kábel
- d odkladacia plocha na panvičky
- i sklopný spínač ZAP-VYP
- e držiak na grilováciu platňu
- k kontrolka

### **ELEKTRICKÁ PRÍPOJKA**

(1, 6, 7)

Neodborné zaobchádzanie s elektrickým prúdom môže mať smrteľné následky. Elektrický spotrebič zapojte len do zásuvky inštalovanej podľa platných bezpečnostných predpisov. Napätie v sieti musí zodpovedať technickým údajom prístroja. Nikdy nepoužívajte poškodený sieťový kábel. V prípade poškodenia kontaktuje opravárenský servis. Predžihovací kábel používajte len v bezchybnom stave.

### **UVEDENIE DO PREVÁDZKY A OBSLUHA**

Zásah elektrickým prúdom môže mať smrteľné následky! Dodržiavajte bezpečnostné predpisy.

Vybaľte prístroj a všetky časti utrite vlhkou utierkou. Postavte spodnú časť prístroja (c) na rovný, stabilný a tepelne odolný podklad. Položte granitovú platňu (a) na oba držiaky (e) a zapojte sieťový

kábel (h) do elektrickej zásuvky. Prístroj nahrejte - bez panvičiek - cca 10 minút, tým že stlačíte sklopný spínač (i). Kontrolka (k) sa rozsvieti a indikuje proces nahrievania.

**Upozornenie:** Krátkodobá tvorba dymu pri prvom nahrievaní prístroja je bezvýznamná. Zabezpečte dostatočné vetranie miestnosti! Prístroj je teraz pripravený na prevádzku. Panvičky môžete naplniť podľa vlastnej chuti. Mäso s nízkym obsahom tuku ako aj zeleninu pred grilovaním na granitovej platni (a) jemne natrite rastlinným olejom. Grilované jedlá s normálnym obsahom tuku sa pečú vo vlastnej šťave. Želáme vám dobrú chuť!

Používajte výlučne priložené škrabky raclette (g), aby sa panvičky (g) nepoškodili.

### **OBALOVÝ MATERIÁL**

Nevyhadzujte obalový materiál, ale odovzdajte ho na recykláciu. Obaly z papiera, lepenky a vlnitej lepenky patria do zberového papiera, plastové časti obalu a fólie do príslušných zberných kontajnerov.

### **LIKVIDÁCIA**

Nepoužívané prístroje sa musia zničiť. Oddel'te sieťový kábel od prístroja. Produkt nelikvidujte spolu s domovým odpadom, ale odovzdajte ho bezplatne v miestnej zberni (zberňa druhotných surovín) na recykláciu alebo ho odovzdajte vášmu predajcovi.

# SLO

## Nega in varnostni napotki

*Spoštovana stranka podjetja kela, čestitamo vam ob nakupu trpežnega visokokakovostnega izdelka kela. Da bi vam izdelek veliko let dobro služil, preberite informacije o izdelku, napotke o optimalni uporabi in negi ter varnostne napotke v nadaljevanju.*

Z njim lahko preprosto in hitro pripravljate najboljše jedi raclett in z žara z mesom, klobaso in ribo.

To napravo smejo uporabljati otroci, starejši od osem (8) let, in osebe z omejenimi fizičnimi, zaznavnimi ali duševnimi sposobnostmi ali s premalo izkušnjami in/ali znanja, če so nadzorovani ali so bili poučeni o varni uporabi naprave ter razumejo nevarnosti, ki lahko zaradi tega nastanejo. Otroci se z napravo ne smejo igrati. Čiščenja in vzdrževanja s strani uporabnika ne smejo izvajati otroci brez nadzora.

Zaradi lastnega interesa obvezno preberite navodila za uporabo še pred prvo uporabo in upoštevajte opozorila na nevarnosti in varnostna navodila v njih. Tako boste pomagali pri preprečevanju nesreč in se izognili tehničnim motnjam. Skrbno shranite dokumentacijo v bližini svoje naprave. Če boste napravo dali naslednjemu uporabniku, mu predajte tudi dokumente.

## OPOZORILA NA NEVARNOSTI IN VARNOSTNO-TEHNIČNA NAVODILA

Ob branju navodil naj bo ovitek odprt.

Tam so namreč ustrezne slike, ki sodijo k besedilu. Ošteviličene slike z opozoril na ovitku kažejo opozorila, ki so pomembna za vašo varnost.

- 1 Zagon naprave je prepovedan, če ima el ektrični kabel vidne poškodbe.
- 2 Električne naprave ne postavite na občutljive za toploto, vroče ali vnetljive površine.
- 3 Električne naprave ne držite pod tekočo vodo, ali jo potopite v vodo.
- 4 Ne uporabljajte koničastih ali ostrih predmetov in ne režite na površini.
- 5 Ne zagozdite električnega kabla.
- 6 Ne uporabljajte pokvarjenega ali poškodovane naprave in je ne popravljajte sami. Popravljati jo smejo le usposobljeni strokovnjaki.
- 7 Električno napravo priklopite le na vtičnico, nameščeno po predpisih, z omrežno napetostjo, ki se ujema s tehničnimi podatki naprave.
- 8 Električni vtiči izvlecite iz vtičnice.
- 9 Upoštevajte varnostne razdalje za zadostno prežračevanje in pazite na podlogo, ki je odpor na proti vročini.
- 10 Ne pokrivajte naprave.

## VARNOSTNI PREDPISI

Sestavni deli, ki so pod napetostjo, ne smejo priti nikoli in stik z vodo. Napravo je dovoljeno priklopiti na omrežje šele, ko se granitna plošča (a) varno prilaga držalom (e).

## UPORABA

Ta naprava je namenjen izključno za zasebno uporabo. Kakršna koli zloraba je najstrožje prepovedana zaradi nevarnosti, ki so povezane s tovrstno uporabo!

Če napravo uporabljate v prepovedane namene ali jo napačno upravljate, ne prevzemamo nobenega jamstva za morebitno škodo.

Uporabljajte le originalno opremo ali opremi, ki jo izrecno priporoča proizvajalec. Uporaba napačne opreme lahko poškoduje napravo.

## UPORABNIK

Napravo smejo upravljati le osebe, ki so seznanjene z vsebino teh navodil za uporabo. Osebe pod vplivom alkohola ali zdravil ter otroci smejo uporabljati napravo le pod nadzorom.

## ZAŠČITA ZA OTROKE

Otrok ne puščajte brez nadzora v bližini električne naprave.

## UDAR TOKA (7)

Bodite pazljivi in se nikoli ne dotikajte delov, ki so pod napetostjo. Udar elektrikevas lahko hudo poškoduje ali celo povzroči smrt. Zato priklopite električno napravo le na vtičnico, nameščeno po

predpisih z napetostjo, ki se ujema s tehničnimi podatki naprave (podatki so na tipski ploščici na napravo in v navodilih za uporabo v poglavju Tehnični podatki).

### **ELEKTRIČNI KABEL (1, 2, 5, 8)**

Če ste poškodovali električni kabel, ga mora zamenjati servisna služba, ker potrebuje za popravilo posebno orodje. Ne zagozdite električnega kabla in ga ščitite pred vročimi predmeti. Če naprave ne boste uporabljali dalj časa, ob motnjah ali pred čiščenjem izvlecite električni vtič iz vtičnice. Vtiča nikoli ne vlecite iz vtičnice tako, da ga držite za kabel ali z mokrimi rokami.

### **KRAJ POSTAVITVE (2, 3, 9)**

Napravo postavite na ravno, stabilno površino, odporno proti vročini in pazite, da bo površina vedno suha in izven dosega otrok. Kraj postavitve mora biti izbran

tako, da se lahko vročina dobro odvaja in, da je poskrbljeno za zadostno prezračevanje. Električni kabel ne sme viseti s kraja, kjer je naprava postavljena, da ga ne more nihče povleči navzdol ali se poškodovati. Naprave ne uporabljajte na prostem in ne v bližini virov vročine in odprtega plamena. Posebej bodite previdni pri premikanju električne naprave.

### **NEVARNOST POŽARA IN POŠKODB (10)**

Napravo smete priklopiti na električno omrežje šele, ko je v celoti sestavljena. Prtov ali podobnega ne sušite na napravi tako, da jo pokrivате. Previdnost: Nevarnost opeklin na vroči površini naprave! Vročih ponvic (g) se dotikajte le za ročaje in vroče naprave na stranskih vdolbinah z ročaji (b). Vedno uporabljajte krpo ali rokavice za lonce.

### **ČIŠČENJE IN VZDRŽEVANJE (3, 4, 8)**

Pred čiščenjem izklopite napravo, izvlecite električni vtič iz vtičnice in počakajte, da se naprava dobro ohladi. Grelno spiralo (f) in odlagalno površino ponvic (d) čistite le z vlažno krpo. Ostanek jedilnega olja odstranite s še tople granitne (a) s kuhinjskim papirjem. Granitno ploščo (a) sperite s toplo vodo in jo posušite s kuhinjskim papirjem. Nato ploščo namažite s čopičem z malo jedilnega olja. Ne uporabljajte jeklene volne, žičnih krtač ali sredstev za pomivanje, ki drgnejo!

**Napotek:** granit je naravni izdelek. Vroče granitne plošče ne ohlajajte z mrzlo vodo, ker lahko zaradi nenadne ohladitve nastanejo napetostne razpoke. Razen tega pa preprečite udarce po granitni plošči.

Ponvice (g) in lopatice Raclette (g) lahko očistite z vodo in malo običajnega sredstva za pomivanje. Ob močni umazaniji namočite za pribl. 30 minut pred čiščenjem v hladni vodi.

**Pozor:** električnih naprav nikoli ne potopite v vodo in jih nikoli ne držite pod tekočo vodo.

### **POPRAVILA (6, 8)**

Če sumite, da je prišlo do tehnične okvare, takoj izvlecite električni vtič iz vtičnice. Napravo odnesite v najbližji servis, kjer jo naj preverijo.

### **TEHNIČNI PODATKI**

|                                               |                                                  |
|-----------------------------------------------|--------------------------------------------------|
| Oznaka                                        | Raclette z granitno ploščo za 2 osebi            |
| Velikost (D x Š x V)                          | pribl. 295 x 105 x 100 mm                        |
| Električni priključek                         | 230 V / ~ 50 - 60 Hz                             |
| Grelna moč                                    | 350 vatov                                        |
| Čas segrevanja                                | pribl. 10 minut                                  |
| Kabel                                         | Kabel VDE, dolžina: 1 m                          |
| Regulator/stikalo                             | Dvosmerno stikalo VKLOP-IZKLOP s kontrolno lučko |
| Atest                                         | CE/GS                                            |
| Izpolnjuje predpise EU                        | Da                                               |
| Pridržujemo si pravico do tehničnih sprememb. |                                                  |



Za vso škodo, ki je nastala zaradi nepravilnega ravnanja, ne prevzemamo nobenega jamstva.

**Pozor:** zaradi nestrokovnih posegov lahko nastane velika nevarnost za uporabnika.

### **PREGLED DELOV NAPRAVE**

- a Granitna plošča
- f Grelna spirala
- b Vdolbina z ročajem
- g 2x Ponvica z oblogo proti sprje-manju + 2x Lopatica Raclette
- c Podstavek naprave
- h Električni kabel
- d Odložišče za ponvice
- i Dvosmerno stikalo VKLOP-IZKLOP
- e Držalo za ploščo za žar
- k Kontrolna lučka

### **ELEKTRIČNI PRIKLOP (1, 6, 7)**

Nepravilno ravnanje s tokom ima lahko smrtne posledice.

Električno napravo priklopite le na vtičnico, nameščeno po predpisih, z omrežno napetostjo, ki se ujema s tehničnimi podatki naprave.

Nikoli ne uporabljajte pokvarjenega električnega kabla. Če je kabel poškodovan, kontaktirajte s servisno službo.

Uporabljajte le brezhibne kabelske podaljške.

### **ZAGON IN UPRAVLJANJE**

Udar toka je lahko smrtonosen! Upoštevajte varnostne predpise.

Odpakirajte napravo in vse sestavne dele obrišite z vlažno krpo. Podstavek naprave postavite (c)

na ravno, stabilno površino, ki je odporna proti vročini.

Granitno ploščo (a) položite na držali (e) in vtaknite električni kabel (h) v vtičnico.

Napravo predogrejte pribl. 10 minut brez ponvic tako, da pritisnete na dvosmerno stikalo (i) . Zasuvi kontrolna lučka (k) in kaže segrevanje.

**Napotek:** dim, ki nastane ob prvem segrevanju, ni škodljiv. V prostoru poskrbite za ustrezno prezračevanje! Naprava je zdaj pripravljena za uporabo. Ponvice lahko napolnite po okusu. Nemasno meso in zelenjavo namažite s čopičem pred peko na granitni plošči(a) na rahlo z jedilnim oljem. Jedi, ki so normalno mastne, se pečejo v lastnem soku.

Želimo vam dober tek!

Uporabljajte izključno priloženo lopatico (g), tako se ponvice (g) ne bodo poškodovale.

### **MATERIAL EMBALAŽE**

Materiala embalaže ne odvrzite kar tako, ampak ga oddajte v ponovno predelavo. Embalaža iz papirja, kartona in valovite lepenje sodi med stari papir, plastični deli embalaže in folije pa v ustrezne zbirne posode.

### **ODSTRANJEVANJE MED ODPADKE**

Onemogočiti morate ponovno uporabo dotrajanih naprav. Od naprave odrežite električni kabel.

Izdelka ne odvrzite med gospodinjinski odpad ampak ga odnesite na komunalno zbirno mesto, kjer ga lahko brezplačno oddate v reciklažo električnih in elektronskih naprav, ali ga odnesite svojemu trgovcu.

# HR

## Upute za njegu i sigurnosne napomene

*Poštovani kela kupče,*

*čestitamo Vam na kupnji dugotrajnog kvalitetnog proizvoda tvrtke kela. Kako biste u njemu uživali dugi niz godina, molimo Vas pročitajte sljedeće informacije o proizvodu, upute za uporabu i njegu, kao i sigurnosne preporuke.*

Njime ćete jednostavno i brzo moći pripremiti najfiniji raclette i roštilj s mesom, kobasicama i ribom.

Ovaj uređaj smiju koristiti djeca od navršениh osam (8) godina nadalje i osobe sa smanjenim fizičkim, senzornim ili mentalnim sposobnostima ili pomanjkanjem iskustva i/ili znanja ukoliko su pod nadzorom ili su primile upute za sigurno rukovanje uređajem, te ako razumiju opasnosti koje proizlaze iz uporabe uređaja. Djeca se ne smiju igrati uređajem. Čišćenje i korisničko održavanje ne smiju obavljati djeca bez odgovarajućeg nadzora.

Molimo Vas da u vlastitom interesu obavezno prije prve uporabe pročitate upute za uporabu i da se pridržavate svih u nastavku navedenih upozorenja i sigurnosnih napomena. Na taj ćete način izbjeći nesreće i tehničke smetnje. Dokumentaciju pažljivo čuvajte u blizini uređaja. Prilikom predaje

trećim osobama, obavezno predajte i dokumentaciju.

## UPOZORENJA I SIGURNOSNO-TEHNIČKE NAPOMENE

Na stranici omota nalaze se odgovarajuće slike uz tekst. Numerirane slike s upozorenjima na stranici omota prikazuju bilješke koje su važne za Vašu sigurnost.

- 1 Uređaj se ne smije uključivati ako je mrežni kabel vidno oštećen.
- 2 Električni uređaj ne stavljajte na površine osjetljive na toplinu, vruće ili zapaljive površine.
- 3 Električni uređaj ne stavljajte pod tekuću vodu i ne uranjajte u vodu.
- 4 Ne koristite šiljate ili oštre predmete i ne režite na površini.
- 5 Pazite da se mrežni kabel ne uklješti.
- 6 Neispravan ili oštećen uređaj ne smijete koristiti niti ga sami popravljati. Popravak smije obaviti samo za to kvalificirano osoblje.
- 7 Električni se uređaj smije spojiti samo na propisno instaliranu utičnicu mrežnog napona koji odgovara tehničkim podacima uređaja.
- 8 Izvucite utikač iz utičnice.
- 9 Ostavite dovoljno sigurnosnog razmaka za dostatno prozračivanje uređaja i pazite da se nalazi na površini otpornoj na toplinu.
- 10 Ne pokrivajte uređaj.

## SIGURNOSNI PROPISI

Dijelovi pod naponom nikako ne smiju doći u kontakt s vodom. Uređaj se na mrežu smije priključiti tek kada ploča od granita (a) sigurno naliježe na nosače (e).

## UPORABA

Ovaj je uređaj namijenjen isključivo za privatnu uporabu. Svaka zlouporaba strogo je zabranjena zbog povezanih rizika! Ukoliko se uređaj koristi pogrešno ili nenamjenski, proizvođač ne preuzima jamstvo za eventualno nastale štete. Koristite samo originalni pribor i pribor koji je izričito preporučio proizvođač. Uporaba pogrešnog pribora može uzrokovati oštećenja.

## KORISNICI

Uređaj smiju koristiti samo osobe koje su se upoznale sa sadržajem ovih sigurnosnih napomena. Osobe pod utjecajem alkohola ili lijekova, te djeca, uređaj smiju koristiti samo uz nadzor.

## ZAŠTITA DJECE

Djecu nikada ne ostavljajte bez nadzora u blizini električnog uređaja.

## STRUJNI UDAR (7)

Pazite da nikada ne dodirnete dijelove pod naponom. Strujni udar može uzrokovati ozbiljne ozljede ili smrt. Električni uređaj stoga priključite isključivo na propisno instaliranu utičnicu, čiji mrežni napon odgovara tehničkim podacima uređaja (za podatke

vidi tipsku pločicu na uređaju ili u uputama za uporabu u poglavlju Tehnički podaci).

### **MREŽNI KABEL (1, 2, 5, 8)**

U slučaju oštećenog mrežnog kabela, isti mora zamijeniti servis, jer su za zamjenu potrebni posebni alati. Pazite da se mrežni kabel ne uklješti i zaštitite ga od vrućih predmeta. Izvucite utikač iz utičnice ako uređaj ne koristite duže vrijeme, ako dođe do smetnji u radu ili prije čišćenja. Nikad ne vucite sam kabel, i ne izvlačite iz utičnice mokrim rukama.

### **LOKACIJA (2, 3, 9)**

Uređaj postavite na ravnu i stabilnu površinu otpornu na toplinu, i pazite da uređaj ostane suh i izvan dohvata djece. Lokaciju treba odabrati tako, da toplina može otjecati i da je mjesto dostatno prozračeno. Mrežni kabel ne smije visjeti kako nitko ne bi mogao za njega povući uređaj ili se ozlijediti. Uređaj ne koristite na otvorenom i držite ga podalje od topline i otvorenog plamena. Posebno pazite prilikom pomicanja električnog uređaja.

### **OPASNOST OD POŽARA I OZLJEDA (10)**

Uređaj se smije priključiti na mrežu tek kada je potpuno sastavljen. Na uređaj ne stavljajte krpe i slično da se suše.

**Oprez:** Opasnost od opekline na vrućoj površini uređaja! Vruće tavice (g) dodirujte samo za ručke i vrući uređaj držite samo za

bočne ručke (b). Uvijek koristite krpe ili rukavice za lonce.

### **ČIŠĆENJE I ODRŽAVANJE (3, 4, 8)**

Prije početka čišćenja isključite uređaj, izvucite mrežni utikač iz utičnice i ostavite uređaj da se do kraja ohladi. Grijač (f) i površinu za odlaganje tavica (d) očistite vlažnom krpom. Ostatke ulja kuhinjskim papirnatim ručnikom uklonite s još mlake ploče od granita (a). Ploču od granita (a) operite vodom i osušite je papirnatim ručnikom. Na kraju ploču premažite kistom s malo jestivog ulja. Ne koristite čeličnu vunu, žičane četke ili abrazivna sredstva za čišćenje!

**Napomena:** Granit je prirodni proizvod. Vruću ploču od granita ne šokirajte hladnom vodom, jer zbog naglog hlađenja mogu nastati pukotine. Osim toga, izbjegavajte udarce na ploči od granita.

Tavice (g) i lopatice za raclette (g) mogu se očistiti vodom s dodat-

kom uobičajenog deterdženta za pranje posuđa. U slučaju jakog zaprljanja prije čišćenja namočite oko 30 minuta u hladnoj vodi.

**Pozor:** Električni uređaj ni u kom slučaju ne uranjajte u vodu i nika da ga ne stavljajte pod tekuću vodu.

### **POPRAVAK (6, 8)**

U slučaju sumnji u tehničku neispravnost uređaja, odmah izvucite utikač iz utičnice. Uređaj odnesite u najbliži servis i dajte ga provjeriti. Ne preuzimamo odgovornost za štetu nastalu nepravilnom uporabom.

**Pozor:** Nestručnim zahvatima mogu nastati znatne opasnosti za korisnika.

### **PREGLED DIJELOVA UREĐAJA**

- a ploča od granita
- f grijač
- b ručke
- g 8 tavice presvučene slojem protiv lijepljenja +
- 8 lopatice za raclette

### **TEKNIK VERİLERİ**

|                                   |                                   |
|-----------------------------------|-----------------------------------|
| Tanım                             | 8 kişi için granit plakalı raklet |
| Boyut (U x G x Y)                 | Yakl. 295 x 105 x 100 mm          |
| Şebeke bağlantısı                 | 230 V / ~ 50 - 60 Hz              |
| Isıtma gücü                       | 350 Watt                          |
| Isıtma süresi                     | Yakl. 10 dakika                   |
| Kablo                             | VDE kablosu, uzunluk: 1 m         |
| Regülatör/şalter                  | Güç regülatörlü döner şalter      |
| Devirmeli şalteri Onay            | CE/GS                             |
| AB talimatlarını yerine getiriyor | Evet                              |

Teknik değişiklik yapma hakkı saklıdır.

c donji dio uređaja  
h mrežni kabel  
d površina za odlaganje tavica  
i Güç regülatörülü döner şalter  
e nosač za ploču od granita  
k kontrolna lampica

### **STRUJNI PRIKLJUČAK (1, 6, 7)**

#### **Nepravilno rukovanje strujom može imati smrtne posljedice.**

Električni uređaj spojite samo na pravilno instaliranu utičnicu mrežnog napona koji odgovara tehničkim podacima uređaja. Nikada ne koristite neispravan mrežni kabel. U slučaju oštećenja obratite se servisu. Produžni kabel koristite samo ako je u besprijekornom stanju.

### **UKLJUČIVANJE I RUKOVANJE**

#### **Strujni udar može biti smrtonosan! Molimo slijedite sigurnosne propise.**

Izvadite uređaj iz pakiranja i sve dijelove prebrišite vlažnom krpom. Donji dio uređaja (c) postavite na ravnu, stabilnu podlogu otpornu na toplinu. Ploču od granita (a) postavite na oba nosača (e) i utaknite mrežni utikač (h) u utičnicu. Uključite pregibni prekidač (i) i uređaj – bez tavica – zagrijavajte otprilike 10 minuta. Kontrolna lampica (k) svijetli i ukazuje na to da se uređaj zagrijava.

**Napomena:** Kratkotrajno stvaranje dima prilikom prvog zagrijavanja uređaja nije opasno. Pobrinite se za dostatnu ventilaciju u prostoriji! Uređaj je sada spreman za

uporabu. Tavice možete napuniti po ukusu. Krto meso i povrće prije roštiljanja na ploči od granita (a) lagano kistom premažite uljem. Namirnice s normalnim sadržajem masnoće mogu se peći u vlastitom soku. Želimo Vam dobar tek! Koristite samo priložene lopatice za raclette (g) kako ne biste oštetili tavice (g).

### **AMBALAŽA**

Ambalažu nemojte baciti već je predajte na recikliranje. Ambalaža od papira, kartona i valovite ljepenke prikupljaju se kao stari papir, a plastične dijelove ambalaže i folije bacite u za to predviđene kontejnere za prikupljanje otpada.

### **ZBRINJAVANJE**

Stari uređaji moraju se onesposobiti. Uklonite mrežni kabel od uređaja. Proizvod ne bacajte s kućnim otpadom. Uređaj možete besplatno predati u reciklažno dvorište za recikliranje električnih i elektroničkih uređaja, ili ga možete predati prodavaču.

## **RO**

### **Instrucțiuni de îngrijire & siguranță**

*Stimate client kela,*

*vă felicităm cu ocazia achiziționării produsului dumneavoastră de calitate superioară, cu o durată lungă de viață, produs de către firma kela. Pentru a vă bucura multă vreme de acest produs, vă rugăm să citiți următoarele informații de produs, instrucțiuni cu privire la utilizare și întreținere, precum și recomandările de siguranță.*

Cu ajutorul acestuia pot fi prelucrate facil și rapid cele mai fine feluri de mâncare preparate la grătarul electric și la grătar, cu carne, cârnați și pește.

Acest aparat poate fi utilizat de către copiii care au împlinit opt (8) ani, precum și de către persoane cu abilități fizice, senzoriale sau intelectuale limitate sau care

prezintă o lipsă de experiență și/ sau cunoștințe în situația în care sunt supravegheate sau dacă sunt instruite cu privire la utilizarea în condiții de siguranță a aparatului și dacă au înțeles pericolele rezultate în acest mod. Nu este permisă utilizarea aparatului ca jucărie de către copii. Nu este permisă efectuarea operațiunilor de curățare și întreținere în sarcina utilizatorilor de către copii nesupravegheați.

Vă rugăm să citiți obligatoriu în propriul dumneavoastră interes instrucțiunile de utilizare înainte de utilizarea inițială și să respectați toate instrucțiunile de pericol și de siguranță descrise în cele ce urmează. În acest mod contribuiți la evitarea accidentelor și a defecțiunilor tehnice. Păstrați documentele cu atenție în apropierea aparatului. Asigurați-vă că acestea sunt înmânate la predarea către alte persoane.

### **INSTRUCȚIUNI DE PERICOL ȘI CU PRIVIRE LA TEHNICA DE SIGURANȚĂ**

Pe coperta interioară sunt prezentate imagini corespunzătoare cu privire la text. Imaginile de avertizare numerotate de pe coperta interioară vă prezintă instrucțiuni importante pentru siguranța dumneavoastră.

1 Nu este permisă punerea în funcțiune a aparatului în situația în care cablul de alimentare cu energie electrică prezintă defecțiuni vizibile.

- 2 Nu este permisă amplasarea echipamentului electric pe suprafețe termosensibile, încinse sau inflamabile.
- 3 Nu este permisă poziționarea echipamentului electric sub jet de apă sau scufundarea acestuia în apă.
- 4 Nu este admisă utilizarea de obiecte ascuțite sau care taie sau efectuarea de operațiuni de tăiere la nivelul suprafeței.
- 5 Nu este permisă blocarea cablului de alimentare cu energie electrică.
- 6 Nu este admisă utilizarea sau repararea pe cont propriu a aparatului defect sau deteriorat. Este permisă efectuarea lucrărilor de reparații numai de către personal de specialitate calificat.
- 7 Este admisă conectarea echipamentului electric numai la o priză instalată conform normelor aplicabile, a cărei tensiune de rețea coincide cu

- datele tehnice ale aparatului.
- 8 Scoateți ștecărul din priză.
- 9 Respectați distanțele de siguranță pentru aerisirea corespunzătoare a aparatului și asigurați disponibilitatea unui strat suport rezistent la căldură.
- 10 Nu este permisă acoperirea aparatului.

### **NORME DE SIGURANȚĂ**

În nicio situație nu aduceți în contact cu apa piesele aflate sub tensiune. Este permisă conectarea aparatului la rețea numai după ce placa de granit (a) este poziționată în condiții de siguranță la nivelul suporturilor (e).

### **UTILIZARE**

Acest aparat este conceput exclusiv pentru utilizarea în interes privat. Este strict interzisă orice utilizare abuzivă ca urmare a pericolelor asociate! În măsura în care aparatul este utilizat în

### **DATE TEHNICE**

|                         |                                                                     |
|-------------------------|---------------------------------------------------------------------|
| Denumire                | Grătar electric cu placă de granit pentru 8 persoane                |
| Dimensiune (L x l x î)  | aproximativ 295 x 105 x 100 mm                                      |
| Racord de rețea         | 230 V / ~50 - 60 Hz                                                 |
| Capacitate de încălzire | 350 watt                                                            |
| Interval de încălzire   | aproximativ 10 de minute                                            |
| Cabluri                 | Cabluri VDE, lungime: 1 m                                           |
| Regulator/întrerupător  | Întrerupător rotativ cu regulator de putere fără etape intermediare |
| Autorizație             | CE/GS                                                               |
| Respectă normele UE     | Da                                                                  |

Rezervat drepturi de apariție a modificărilor de natură tehnică.

alte scopuri decât cele prevăzute sau dacă este folosit incorect, nu poate fi asumată nicio răspundere pentru eventuale prejudicii. Utilizați numai accesoriile originale sau accesoriile recomandate expres de către producător. Utilizarea de accesorii necorespunzătoare poate provoca defecțiuni.

### **UTILIZATORII**

Este permisă utilizarea aparatului numai de către persoane familizarizate cu conținutul prezentelor instrucțiuni de utilizare. Este permisă utilizarea aparatului de către persoane sub influența alcoolului sau a medicamentelor, precum și de către copii numai sub supraveghere.

### **PROTECȚIE PENTRU COPII**

Nu lăsați copiii în nicio situație nesupravegheați în apropierea echipamentului electric.

### **ȘOC ELECTRIC (7)**

Asigurați-vă că nu atingeți în nicio situație componentele aflate sub tensiune. Un șoc electric poate cauza răni grave sau chiar decesul persoanei. Din acest motiv, conectați echipamentul electric numai la o priză instalată conform normelor în vigoare, a cărei tensiune de rețea coincide cu datele tehnice ale aparatului (pentru informații a se vedea eticheta cu date tehnice aplicată la nivelul aparatului și în instrucțiunile de utilizare, în secțiunea destinată datelor tehnice).

### **CABLU DE ALIMENTARE CU ENERGIE ELECTRICĂ (1, 2, 5, 8)**

În cazul unui cablu de alimentare cu energie electrică avariat este necesară înlocuirea acestuia de către serviciul de reparații, deoarece este necesară deținerea de scule speciale în acest scop. Nu blocați cablul de alimentare cu energie electrică și protejați-l împotriva obiectelor încinse. Scoateți ștecărul din priză în situația în care nu utilizați aparatul pentru o perioadă mai lungă de timp, dacă apar defecțiuni sau înainte de efectuarea de lucrări de curățare. În nicio situație nu este permisă scoaterea ștecărului din priză prin tragerea de cablu sau cu mâinile ude.

### **LOCAȚIE (2, 3, 9)**

Amplasați aparatul pe o suprafață plană, stabilă și rezistentă la temperaturi ridicate și asigurați-vă că aceasta este uscată și că nu se află la îndemâna copiilor. Este necesară selectarea unei locații care să permită evacuarea corespunzătoare a temperaturii ridicate și să fie asigurată o ventilație corespunzătoare. Nu lăsați cablul de alimentare cu energie electrică să atârne pentru ca nicio persoană să nu poată trage de aparat în jos sau să se poată răni de acesta. Nu utilizați aparatul în aer liber și ferțiți-l de căldură și de flăcările deschise. Este necesară o atenție sporită la împingerea echipamentului electric.

### **PERICOL DE INCENDIU ȘI DE RĂNIRE (10)**

Este permisă conectarea aparatului la rețea numai în situația în care acesta este montat complet. Nu amplasați prosoape sau articole similare deasupra aparatului în scop de uscare.

**Precauție:** Pericol de provocare a arsurilor la nivelul suprafeței încinse a aparatului!

Apucați țigăile (g) încinse numai de mâner, iar aparatul încins numai de mânerul îngropate (b). Utilizați în toate situațiile lavete sau mănuși termoizolante.

### **CURĂȚARE ȘI ÎNȚEȚINERE (3, 4, 8)**

Opriti aparatul, scoateți ștecărul din priză și lăsați-l să se răcească bine înainte de a începe curățarea acestuia. Curățați serpentina de încălzire (f) și suportul pentru țigăi (d) cu o lavetă umedă. Îndepărtați resturile de ulei alimentar cu prosoape de hârtie de uz casnic de la nivelul plăcii de granit (a) călduțe. Spălați placa de granit (a) cu apă și uscați-o cu prosoape de hârtie de uz casnic. Ulterior aplicați ulei alimentar cu pensula la nivelul plăcii. Nu utilizați așchii de oțel, perii de sărmă sau soluții de clătire abrazive!

**Mențiune:** Granitul este un produs natural. Nu clătiți placa de granit încinsă cu apă rece, deoarece, ca urmare a răcirii bruște, pot apărea fisuri de tensionare. Evitați în mod suplimentar loviturile aplicate pe placa de granit.

Tigăile (g) și spatulele pentru grătarul electric (g) pot fi curățate cu apă și soluție de vase folosită în mod curent. În cazul unei intensități ridicate a impurităților existente, înainte de curățare este necesară înmuierea pentru un interval de aproximativ 30 minute în apă rece.

**Atenție:** Nu scufundați în nicio situație echipamentul electric în apă și nu îl lăsați în niciun caz sub jet de apă.

### **REPARAȚII (6, 8)**

Dacă se suspectează prezența unei defecțiuni tehnice, scoateți fără întârziere ștecărul din priză. Transportați aparatul la cel mai apropiat serviciu de reparații și solicitați verificarea acestuia. Pentru toate defecțiunile cauzate ca urmare a gestionării necorespunzătoare nu este asumată nicio răspundere.

**Atenție:** Ca urmare a intervențiilor necorespunzătoare pot fi produse pericole semnificative pentru utilizator.

### **IMAGINE DE ANSAMBLU CU PRIVIRE LA COMPONENTELE APARATULUI**

- a Placă de granit
- f Serpentină de încălzire
- b Mâner îngropat
- g 8x tigăi cu strat de acoperire neaderent +  
8x spatule grătar electric
- c secțiune inferioară a aparatului
- h Cablu de alimentare cu energie electrică

- d Suport pentru tigăi
- i Întrerupător rotativ cu regulator de putere fără etape intermediare
- e Suport pentru placa de granit
- k Lampă de control

### **RACORD DE ALIMENTARE CU ENERGIE ELECTRICĂ (1, 6, 7)** **O gestionare necorespunzătoare a energiei electrice poate conduce la decesul persoanei.**

Conectați echipamentul electric numai la o priză instalată conform normelor în vigoare, a căror tensiune de rețea coincide cu datele tehnice ale aparatului. Nu utilizați în nicio situație un cablu defect de alimentare cu energie electrică. În cazul unei defecțiuni, vă rugăm să luați legătura cu serviciul de reparații. Este permisă utilizarea de cabluri prelungitoare numai în stare ireproșabilă.

### **PUNERE ÎN FUNCȚIUNE ȘI UTILIZARE**

**Un șoc electric poate conduce la decesul persoanei! Vă rugăm să respectați norme de siguranță.**

Despachetați aparatul și ștergeți toate componentele cu o lavetă umedă. Amplasați secțiunea inferioară a aparatului (c) pe un strat suport plan, stabil și rezistent la temperaturi ridicate. Amplasați placa de granit (a) pe cele două suporturi (e) și conectați la priză cablul de alimentare cu energie electrică (h). Încălziți aparatul – fără tigăi – timp de aproximativ 10

minute prin acționarea comutatorului basculant (i). Ledul de control (k) se aprinde și indică activarea procesului de încălzire.

**Mențiune:** Apariția de scurtă durată a fumului la încălzirea aparatului nu constituie o problemă. Asigurați o aerisire corespunzătoare a încăperii! Aparatul este în prezent în stare de utilizare. Puteți utiliza tigăile pentru a găti în funcție de gust. Carnea slabă, precum și legumele vor fi unse cu pensula cu ulei alimentar înainte de gătirea la grătar pe placa de granit (a). Alimentele destinate preparării la grătar care prezintă un nivel normal de grăsime sunt prăjite în suc propriu. Vă dorim poftă bună! Utilizați exclusiv spatulele pentru grătarul electric (g) incluse în pachetul de livrare, pentru a evita deteriorarea tigăilor (g).

### **MATERIAL DE AMBALARE**

Nu eliminați direct materialul de ambalare, ci predați-l la un centru de reciclare a deșeurilor. Ambalajele din hârtie, carton și carton ondulat fac parte din categoria hârtiei folosite, iar elementele de ambalaj din material plastic și foliile vor fi introduse în recipientele de colectare prevăzute în acest scop.

### **ELIMINARE DEȘEURILOR**

Aparatele vechi trebuie scoase din funcțiune. Decuplați cablul de alimentare cu energie electrică de la nivelul aparatului. Nu eliminați

produsul cu дешеурите менажере, чи предаџи-л gratuit la un centru local de colectare a дешеурилор (centru de reciclare) pentru reciclarea aparatelor electrice џи electronice sau la distribuitorul dumneавоас-трџ.

# BG

## Инструкции за поддрџна и безопасностџ

*SMногоуважаеми клиенти на kela,*

*Поздравявам Ви, че закупихте този висококачествен продукт с дълџг експлоатационен живот от фирма kela. За да може той да Ви доставя радост в продължение на много години, прочетете информационната брошура, указанията за употреба и поддрџка, както и препорџките за безопасност.*

С него имате възможност бързо и лесно да пригответе и най-деликатните ястия за раклет или грил – с месо, колбаси, риба

Този уред може да се използва от деца над осем (8) години и от лица с ограничени физически, сензорни или умствени способности или които нямат опит и/или познания да боравят с него, само под наблюдение и ако въпросните лица са били инструктирани относно безопасната употреба на уреда и са разбрали опасностите, свързани с неговото функциониране. Не позволявайте на деца да си играят с уреда. Почистването и поддрџката на уреда от деца трябва да става само под наблюдението на възрастен.

Във Ваш интерес е преди първото използване да прочетете инструкциите за употреба и да спазвате всички дадени по-надолу предупреждения относно безопасността. Така ще предотвратите злополуки и технически повреди. Съхранявайте документите внимателно в близост до уреда. При предоставяне или предаване на уреда на трети лица се уверете, че документите са приложени заедно с него.

## ИНСТРУКЦИИ ЗА ТЕХНИЧЕСКА БЕЗОПАСНОСТ

На корицата ще намерите съответните фигури към текста. Номерираните изображения с предупреждения на корицата Ви дават указания, които са важни за Вашата безопасност.

1. Не включвайте уреда, ако по кабела се виждат повреди.
2. Не поставяйте електрическият уред върху чувствителни на топлина, горещи или запалими повърхности.
3. Не оставяйте електрическият уред под течаща вода и не го потапяйте във вода.
4. Не ползвайте остри предмети и не режете върху повърхността на уреда.
5. Не прегъвайте мрежовия кабел.
6. Ако уредът се окаже дефектен или се повреди, не го използвайте и не го поправяйте самостоятелно. Уредът може да се ремонтира само



- от специализиран персонал.
7. Включвайте електрически уред само в контакта, който е инсталиран в съответствие с изискванията и чието мрежово напрежение отговаря на техническите характеристики на уреда.
  8. Издърпайте щепсела от контакта.
  9. Внимавайте уредът да бъде поставен върху топлоустойчива подложка или плот и да бъде на безопасно отстояние от околните предмети, за да може да се охлажда добре.
  10. Не покривайте уреда.

### **УКАЗАНИЯ ЗА БЕЗОПАСНОСТ**

Никога не позволявайте на тоководещите части да влизат в контакт с вода. Уредът може да се включва в мрежата едва когато гранитният плот (а) е поставен по безопасен начин върху държачите (е).

### **УПОТРЕБА**

Този уред е предназначен само за нетърговска употреба. Всяка употреба с уреда извън неговото предназначение е строго забранена, тъй като може да бъде изключително опасна. Ако уредът се използва не по предназначение или по неправилен начин, фирмата не поема отговорност за евентуалните щети.

Използвайте само принадлежности, които са оригинални или които са изрично препоръчани

от производителя. Използването на неподходящи принадлежности може да повреди уреда.

### **КОЙ МОЖЕ ДА ОПЕРИРА С УРЕДА**

Уредът може да се използва само от лица, които са запознати с настоящите инструкции за употреба. Хора, които са под влиянието на консумирани алкохол или медикаменти, както и деца, могат да използват уреда само под наблюдение.

### **ЗАЩИТА ЗА ДЕЦА**

Никога не оставяйте децата да играят в близост до електрически уред без наблюдение.

### **ТОНОВ УДАР (7)**

Внимавайте никога да не докосвате частите под напрежение. Токовият удар може да доведе до тежки наранявания или дори до смърт. Затова включвайте

електрически уред само в контакти, инсталирани според изискванията, чието мрежово напрежение отговаря на техническите характеристики на самия уред (вижте данните върху типовата табелка на уреда и инструкциите за употреба в „Технически характеристики“).

### **МРЕЖОВ КАБЕЛ (1, 2, 5, 8)**

Ако мрежовият кабел е повреден, той може да бъде сменен само от сервизната служба, защото за смяната му са необходими специализирани инструменти. Не прегъвайте мрежовия кабел и го пазете далеч от нагорещени предмети. Ако не използвате уреда продължително време, ако се появят повреди, както и преди почистването, изключете щепсела от контакта. Никога не вадете щепсела от контакта с мокри ръце.

### **ТЕХНИЧЕСКИ ХАРАКТЕРИСТИКИ**

|                                          |                                         |
|------------------------------------------|-----------------------------------------|
| Наименование                             | Раклет с гранитна плоча за двама        |
| Размери (Д x Ш x В)                      | Прибл. 295 x 105 x 100 мм               |
| Характеристики на мрежата                | 230 В / ~50 - 60 Hz                     |
| Отоплителна мощност                      | 350 вата                                |
| Време за загряване                       | прибл. 10 минути                        |
| Кабел                                    | Кабел VDE, дължина: 1 m                 |
| Регулатор/ключ                           | двупозиционен превключвател л ВКЛ/ИЗКЛ. |
| Разрешително                             | CE/GS                                   |
| В съответствие с европейските изисквания | Да                                      |
| Запазено право на технически изменения.  |                                         |

## **РАЗПОЛАГАНЕ НА УРЕДА (2, 3, 9)**

стабилна и устойчива на топлина повърхност и внимавайте тя да бъде суха и да бъде далеч от обсега на деца. Местоположението на уреда трябва да се избере така, че топлината да може да се разсейва добре и вентилацията да бъде достатъчно добра. Не оставяйте мрежовия кабел да виси, за да не повлече някой с него уреда или да за не се нарани на него. Не използвайте уреда на открито и го дръжте далеч от топлина и открит пламък. Бъдете особено внимателни при преместване на електрическия уред.

## **ОПАСНОСТ ОТ ПОЖАР И НАРАНЯВАНЕ (10)**

Уредът може да се включва в мрежата едва след окончателното му сглобяване. Не слагайте кърпи или други подобни да съхнат на уреда

**Внимание:** опасност от изгаряне на горещата повърхност на уреда!

Хващайте горещите тигани (g) само за дръжките, а горещия уред само за вдлъбнатите дръжки отстрани (b). Винаги използвайте ръкохватки или кухненски ръкавици

## **ПОЧИСТВАНЕ И ПОДДРЪЖКА (3, 4, 8)**

щепсела от контакта и оставете уреда да изстине добре, преди

за започнете с почистването. Почистете нагревателя (f) и поставката за тиганите (d) с влажна кърпа. Отраснете остатъчната мазнина с домакинска хартия от все още хладката гранитна плоча (a). Измийте гранитната плоча (a) с вода и я подсушете с домакинска хартия. След това намажете плочата с малко олио. Не използвайте стоманена вълна, телена четка или абразивни препарати за миене!

**Забележка:** гранитът е естествен материал. Не заливайте нагорещената гранитна плоча със студена вода, защото вследствие на внезапното охлаждане могат да се образуват пукнатини. Избягвайте също така удари по гранитната плоча.

Тиганите (g) и шпатулите за раклета (g) могат да се почистят с вода и малко обикновен препарат за миене. При силно замърсяване ги накинсете за около 30 минути в студена вода.

**Внимание:** в никакъв случай не потапяйте електрическия уред във вода и не го дръжте никога под течаща вода.

## **РЕМОНТ (6, 8)**

При съмнение за техническа повреда веднага извадете щепсела от контакта. Занесете уреда до най-близкия сервиз и го оставете да го проверят.

За всички щети, възникнали вследствие на неправилно боравене с уреда, фирмата не поема отговорност.

**Внимание:** при неправилно боравене с уреда могат да възникнат големи опасности за потребителя.

## **ПРЕГЛЕД НА КОМПОНЕНТИТЕ НА УРЕДА**

- a гранитна плоча
- f нагревател
- b вдлъбнати дръжки
- g 2 x тигана с незалеващо покритие + 2 x шпатули за раklet
- d долна част на уреда
- h мрежов кабел
- d поставка за тиганите
- i двупозиционен превключвател л ВКЛ./ИЗКЛ.
- e държач за гранитната плоча
- k контролна лампа

## **СВЪРЗВАНЕ КЪМ МРЕЖАТА (1, 6, 7)**

**Неправилното боравене с електричеството може да доведе до смъртни последици.** Включвайте електрическия уред само в контакт, който е инсталиран в съответствие с изискванията и чието мрежово напрежение отговаря на техническите характеристики на уреда. Никога не използвайте повреден мрежов кабел. В случай на повреда се обърнете към сервизната служба. Използвайте само удължител, който е в изрядно състояние.

## **ПУСКАНЕ В ЕКСПЛОАТАЦИЯ И ОБСЛУЖВАНЕ**

**Тоновият удар може да има смъртни последици! Спазвайте инструкциите за безопасност.**

Разопакувайте уреда и избършете всички негови компоненти с влажна кърпа. Поставете долната част на уреда (с) на гладка, стабилна и устойчива на топлина повърхност. Сложете гранитната плоча (а) на двата държача (е) и поставете мрежовия кабел (h) в контакта. Нагрейте предварително уреда без тиганите за около 10 минути, преди да задействате двупозиционния превключвател (i). Контролната лампа (к) светва и дава индикация за процеса на нагряване.

**Забележка:** при първо нагряване на уреда е нормално да се появи за кратко дим. Погрижете се помещението да се проветрява добре! Сега уредът е готов за употреба. Можете да напълните тиганите според Вашия вкус. Месото с по-малко мазнини и зеленчуците можете да поставите върху гранитната плоча (а) и да намажете леко с олио, преди да започнете да ги печете. Продукти за грил с нормално съдържание на мазнини се пекат в собствен сос. Пожелаваме Ви добър апетит!

## **МАТЕРИАЛ НА ОПАКОВКАТА**

Не изхвърляйте опаковката просто в боклука, а я прадайте за вторични суровини. Опаковките от хартия, картон и велпапе хвърлете при хартията за рециклиране, а опаковките от пластмаса и фолиото – в предназначения за тях контейнери.

## **ИЗХВЪРЛЯНЕ**

Уредите, които са изживели своя експлоатационен живот, трябва да се направят неизползваеми. Отделете кабела от уреда. Не изхвърляйте уреда при битовите отпадъци, а го занесете безплатно до общински събирателен пункт (пункт за ценни суровини и материали) за рециклиране на електрически и електронни уреди или на Вашия търговец.

## **СН**

保养和安全说明

尊敬的 kela 客户:

我们感谢您购买 kela 经久耐用的高品质产品。为了能延长产品使用寿命, 请阅读以下产品信息、使用和保养说明以及安全建议。

本产品可以快速、轻松地制作出最美味的芝士、烤肉、香肠和鱼。

针对八 (8) 岁以上的儿童以及身体、感官或精神能力有限或缺乏经验和/或知识的人员, 只有在受到监督的情况下, 或已接受安全使用该设备的指导并了解由此产生的危险后, 才能使用该设备。严禁儿童使用此设备玩耍。严禁儿童在缺少监督的情况下清洁和保养本产品。

为了您自己的利益, 请在首次使用设备前阅读此操作说明, 并遵守以下所有危险和安全提示。这可以辅助您避免事故和技术故障。将文件小心地放在设备附近。确保将此操作说明一并转交给其他人。

## 危险和安全提示

在封面页中，您将找到文本的相应插图。封面页上的标有编号的警告图片包含对您安全很重要的提示。

- 1 如果电源线有明显损坏，请勿使用该设备。
- 2 请勿将电气设备放置在对高温敏感、不耐高温或易燃的表面上。
- 3 请勿将本电器置于流水下冲洗或浸入水中。
- 4 不要使用尖锐的物体触碰表面或在表面切割。
- 5 不要卡住电源线。
- 6 请勿自行使用或修理有缺陷或损坏的设备。只能由具备资质的专家进行维修。
- 7 仅将电气设备连接到电源电压符合设备技术参数的、正确安装的插座上。
- 8 将电源插头从插座中拔出。
- 9 保持安全距离，以便设备充分通风，并确保表面耐热。
- 10 不要覆盖设备。

## 安全规定

切勿使导电部件与水接触。只有当花岗岩板 (a) 牢固地放置在支架 (e) 上时，设备才能连接到电源。

## 使用

本设备仅供私人使用。严禁任何滥用，可能导致危险！

如果设备被误用或使用不当，我们不承担任何损坏的责任。

仅使用原装配件或制造商明确推荐的配件。使用错误的配件可能造成损坏。

## 用户

设备只能由熟悉操作说明内容的人员操作。受酒精或药物影响的人以及儿童只能在监督下使用该设备。

## 儿童保护

切勿在无人看管时，让儿童在电气设备附近。

## 电击 (7)

注意不要接触带电部件。触电会导致严重伤害甚至死亡。因此，只能将电气设备连接到正确安装的插座，其电源电压应符合设备的技术参数（有关信息，请参见设备上的铭牌和使用说明中的技术参数）。

## 电线 (1, 2, 5, 8)

如果电源线损坏，必须由维修服务人员更换，因为需要特殊工具。请勿卡住电源线，并使电源远离高温物体。如果您打算长时间不使用设备，出现故障时或清洁之前，请将电源插头从插座中拔出。切勿用湿手拔电源线或插座上的插头。

## 位置 (2, 3, 9)

将设备放置在平坦、稳定且耐热的表面上，并确保其干燥且儿童接触不到。必须选择合适的位置，以便热量可以轻松散发，并提供足够的通风。请勿让电源线垂下，以免将设备拉下或受损。请勿在室外使用设备，并确保其远离热源和明火。移动电气设备时要特别小心。

## 火灾及受伤危险 (10)

只有在完全组装后，才能将设备连接到电源。请勿在设备上放置任何毛巾或类似物品擦干设备。

小心：高温设备表面有灼伤危险！只能使用手柄接触高温的小烤盘 (g)，只能用侧面上的嵌入式手柄 (b) 接触高温的设备。始终使用隔热垫或隔热手套。

## 清洁和保养 (3, 4, 8)

关闭设备，将电源插头从插座中拔出并让它冷却，然后再开始清洁。用湿布清洁加热线圈 (f) 和小烤盘架 (d)。使用厨房用纸将仍然温热的花岗岩板 (a) 上的剩余食用油清理掉。用清水洗花岗岩板 (a) 并用厨房用纸擦干。然后在烤盘上刷上一些食用油。请勿使用钢丝球、钢丝刷或研磨性清洁剂！

提示：花岗岩板是天然产品。不要将冷水浇到滚烫的花岗石板上，因为突然冷却会导致出现应力裂纹。还应避免撞击花岗岩板。

平底锅 (g) 和拉克莱特奶酪刮刀 (g) 可以用水和少量家用洗涤剂清洗。如果污垢严重，请在清洁前将其在冷水中浸泡约 30 分钟。

注意：切勿将电气设备浸入水中，也切勿将其放在流水下冲洗。

## 维修 (6, 8)

如果您怀疑存在技术缺陷，请立即将电源插头从插座中拔出。将设备带到最近的维修服务中心进行检查。

因操作不当造成的任何损坏，我司概不负责。

注意：不当干预可能会给用户带来重大危险。

## 设备部件概览

- a 花岗岩板
- b 加热线圈
- f 嵌入式手柄
- g 2x 有不粘涂层的小烤盘 + 2x 拉克莱特奶酪刮刀
- c 设备下部
- h 电源线
- d 小烤盘架

- i ON-OFF 拨动开关
- e 花岗岩支架
- k 指示灯

### 电源 (1, 6, 7)

用电不当会导致致命的后果。仅将电气设备连接到电源电压符合设备技术参数的、正确安装的插座上。切勿使用有缺陷的电源线。如有损坏, 请联系维修服务。仅使用状况良好的插线板。

### 运行和操作

触电可能是致命的! 请遵守安全规定。

打开设备包装并用湿布擦拭所有部件。将设备底座 (c) 放置在水平、稳定和耐热的表面上。将花岗岩板 (a) 放在两个支架 (e) 上, 然后将电源线 (h) 插入插座。扳动 ON-OFF 拨动开关 (i), 预加热没有小烤盘的设备约 10 分钟。指示灯 (k) 亮起并指示加热过程。

提示: 首次加热设备时短暂产生的烟雾是无害的。确保房间内通风良好!

该设备现在可以使用了。您可以按照口味将食材放入小烤盘。在花岗岩板 (a) 上烧烤之前, 在低脂肉类和蔬菜表面刷少量食用油。油脂含量正常的烧烤食材会在其自身的汁液中煎烤。

我们祝您用餐愉快!

仅使用随附的拉克莱特奶酪铲刀 (g), 以免损坏平底锅 (g)。

### 包装材料

不要随意丢弃包装材料, 应将其送去回收。纸、纸板和瓦楞纸板包装应置于废纸、塑料包装件和铝箔的收集容器中。

### 废弃处理

必须使废弃的设备无法使用。从设备上断开电源线。请勿将产品与生活垃圾一起处理, 而是将其带到市政收集点 (回收中心) 进行电气和电子设备的回收或免费送到您的经销商处。

### 技术参数

|                |                      |
|----------------|----------------------|
| 名称             | 拉克莱特奶酪烤盘带有花岗岩板, 2 人用 |
| 尺寸 (长 x 宽 x 高) | 约 295 x 105 x 100 mm |
| 电源             | 230 V / ~50 - 60 Hz  |
| 加热功率           | 350 瓦                |
| 加热时间           | 约 10 分钟              |
| 电缆             | VDE 电缆, 长度: 1 m      |
| 调节器/开关         | ON-OFF 拨动开关, 带有指示灯   |
| 许可             | CE/GS                |
| 是否满足欧盟规定       | 是                    |
| 保留技术变更。        |                      |







9000158- 2023-06  
Keck & Lang GmbH  
Nordring 1  
89558 Bohmenkirch  
Germany  
[www.kela.de](http://www.kela.de)